**ISTRUZIONE PER L'UNIONE DEI
PIANI DI COTTURA**

IT

**INSTRUCTION FOR COMBINING
HOBS**

GB-IE

**INSTRUCCIONES PARA LA UNIÓN DE
LAS ENCIMERAS**

ES

**INSTRUCTIONS POUR L'UNION DES
TABLES DE CUISSON**

FR-BE

**ANWEISUNGEN FÜR DIE VERBINDUNG
DER KOCHMULDEN**

DE-BE

**INSTRUCTIES VOOR HET
SAMENVOEGEN VAN DE
KOOKPLATEN**

NL-BE

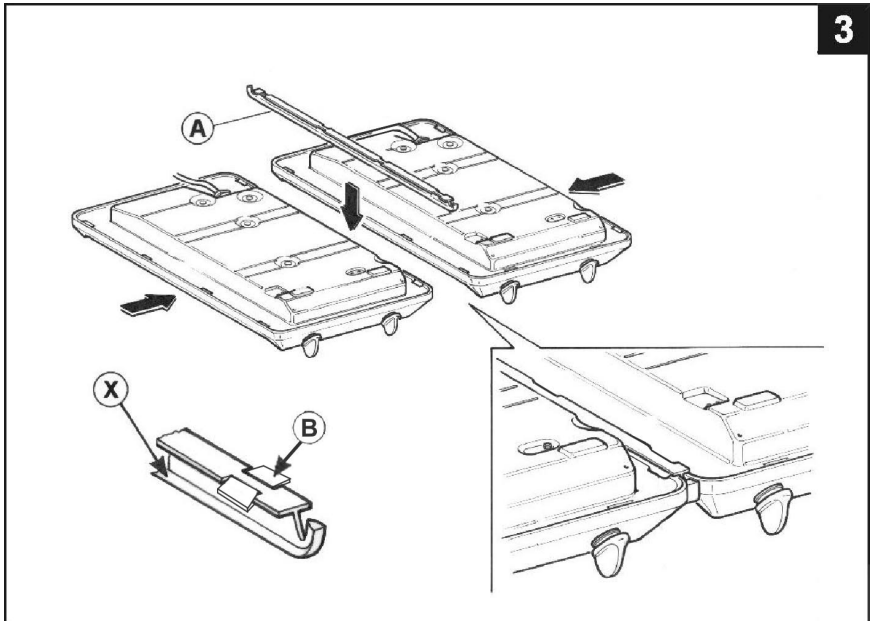
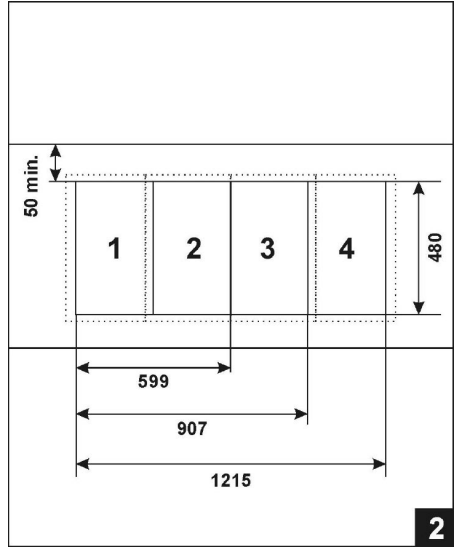
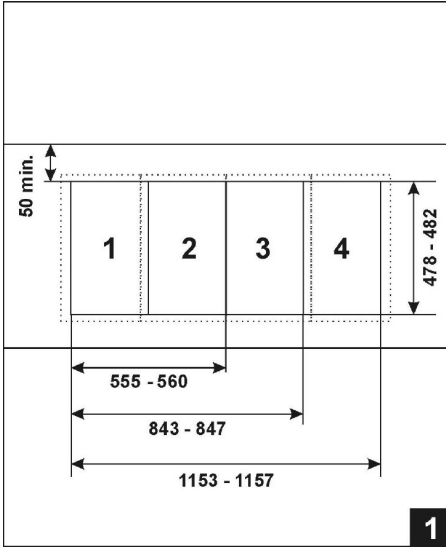

Prima di eseguire il montaggio dei piani GAS, PIASTRE ELETTRICHE e PIANO DI APPOGGIO, praticare nel piano top un'apertura per l'incasso delle dimensioni indicate in figura 1.

Nel caso di piani VETROCERAMICA, FRIGGITRICE e BARBECUE o in abbinamento con i piani sopra indicati attenersi alle dimensioni indicate in figura 2.

Il montaggio del corredo di unione deve essere eseguito come segue (vedi fig. 3):

1. Mettere i piani di cottura uno accanto all'altro, rovesciati;
2. Applicare sul listello di unione "A" un leggero strato di silicone trasparente in entrambi i lati interni "X" su tutta la sua lunghezza e inserirlo fra i piani di cottura;
3. Allineare e comprimere i piani al listello;
4. Inserire i piani assemblati nel foro praticato sul piano top, verificando la perfetta unione del listello ai piani (Fig.3);
5. Chiudere le alette di fissaggio "B" aiutandosi con una pinza, in modo che i lembi delle alette stringano i lati dei piani;
6. Inserire i piani assemblati nel foro praticato sul piano top, verificando la perfetta unione del listello ai piani;
7. Togliere i piani di cottura dal foro ed eseguire il fissaggio con la guarnizione (vedere le istruzioni del piano di cottura).

Before installing GAS hobs, ELECTRIC PLATES and the COVER TOP, make a hole in the top surface to allow installation as shown in figure 1.

In case of CERAMIC, DEEP-FRYER and BARBECUE hobs, installed on their own or in combination with the fixtures listed above, see figure 2 for hole dimensions.

To install the combination kit, proceed as follows (see fig. 4):

1. Place the hobs side by side, upside down;
2. Apply a thin layer of transparent silicone along the whole length of both the inside edges "X" of the joining strip "A", and place it between the hobs;
3. Align the hobs with the joining strip and press them against it;
4. Fit the assembled hobs into the hole made in the top, checking that the joining strip is perfectly snug against the hobs (Fig. 3);
5. Close the fixing tabs "B" with the aid of a pair of pliers, so that the edges of the tabs grip the sides of the hobs firmly;
6. Fit the assembled hobs into the hole made in the top, checking that the joining strip is perfectly snug against the hobs;
7. Remove the hobs from the hole and fix using the seal (see hob instructions).

Antes de montar las encimeras GAS, PLANCHAS ELECTRICAS y PLATAFORMA ESCURRIDORA, en la plataforma superior lleve a cabo un agujero para empotrar según las dimensiones indicadas en la figura 1.

En caso de encimeras VITROCERAMICAS FREIDORA y BARBACOA o de combinaciones con las encimeras recién citadas, respete las dimensiones indicadas en la figura 2.

El montaje del equipo de unión se debe realizar de la siguiente manera (véase fig. 3);

1. Coloque las encimeras invertidas una junto a la otra;
2. Aplique sobre el tirante unión "A", una ligera capa de silicona en los dos lados internos "X", sobre toda su longitud y acóplelo entre las encimeras;
3. Alinear y comprimir las encimeras respecto del listón;
4. Insertar las encimeras ensambladas en el agujero practicado en la bancada, controlando la perfecta unión del listón con las encimeras (Fig. 3);
5. Cerrar las aletas de fijación "B" con ayuda de un par de pinzas, de manera que los bordes de las aletas queden apretando los lados de las encimeras;
6. Insertar las encimeras ensambladas en el agujero practicado en la bancada, controlando la perfecta unión del listón con las encimeras;
7. Extraiga de nuevo las encimeras y realice su fijación con la junta (véanse las instrucciones de la encimera).

Avant d'effectuer le montage des tables de cuisson GAZ, PLAQUES ELECTRIQUE et du PLAN D'APPUI, faire une cavité dans le plan du dessus pour l'encastrement (les dimensions sont indiquées sur la fig. 1).

Pour les tables VITROCERAMIQUE, FRITEUSE et BARBECUE qui peuvent être unies aux tables indiquées ci-dessus, respecter les dimensions reportées sur la fig. 2.

L'union des deux tables de cuisson doit être effectuée de la façon suivante (voir fig. 4):

1. Mettre les tables l'une à côté de l'autre, renversées ;
2. Appliquer sur le listel de jonction "A" une couche légère de silicone transparent sur les deux côtés internes "X" sur toute la longueur et le placer entre les tables de cuisson;
3. Aligner et comprimer les tables de cuisson au listel;
4. Introduire les tables assemblées dans le trou fait sur le plan de travail en vérifiant l'union parfaite du listel aux tables (fig.3);
5. Fermer les ailettes de fixation "B" à l'aide d'une pince, de façon à ce que les bords des ailettes serrent les côtés des tables;
6. Introduire les tables assemblées dans le trou sur le plan du dessus en vérifiant l'union parfaite du listel aux tables ;
7. Enlever les tables de cuisson de la cavité et fixer avec le joint (se reporter aux instructions de la table de cuisson).

Vor dem Einbau der GAS- und ELEKTROEINBAUKOCHEMULDEN und der ABDECKUNGEN muß man die Arbeitsplatte mit einer Einbauöffnung versehen, deren Abmessungen den Angaben in Abbildung 1 entsprechen müssen.

Für den Einbau einer GLASKERAMIK-

EINBAUKOCHEFLACHE, einer
EINBAUFRITEUSE oder eines

LAVASTEINGRILLS auch in Verbindung mit den oben genannten Kochmulden muß man die in Abb. 2 angegebenen Maße beachten. Die montage des Verbindungssatzes ist wie folgt aufzuführen (siehe Abb. 3):

1. Die Kochmulden mit der Unterseite nach oben nebeneinander anordnen;
2. Die beiden Innenseiten "X" des Verbindungsprofils "A", mit einer dünnen Siliconschicht versehen und das Profil zwischen die Kochmulden einfügen;
3. Die Kochmulden zueinander ausrichten und an das Profil drücken;
4. Die miteinander verbundenen Kochmulden in den Ausschnitt der Arbeitsplatte einfügen und überprüfen, ob die einwandfreie Verbindung zwischen Profil und Kochmulden aufrechterhalten bleibt (Abb. 3);
5. Die Befestigungsflügel „B“ mit Hilfe einer Zange schließen, sodass die Kanten der Flügel an den Seiten der Kochmulden angeedrückt sind;
6. Die miteinander verbundenen Kochmulden in den Ausschnitt der Arbeitsplatte einfügen und überprüfen, ob die einwandfreie Verbindung zwischen Profil und Kochmulden aufrechterhalten bleibt.
7. Die Kochmulden aus dem Ausschnitt nehmen und die Befestigung mit der Dichtung (siehe die Anleitung der Kochmulde) vornehmen.

Alvorens met de montage van de GAS-en ELEKTRISCHE KOOKPLATEN en de WEGZETPLAAT te beginnen een inbouwopening maken in het werkblad met afmetingen zoals vermeld in figuur 1.

Voor de VITRO KERAMISCHE platen, de FRITEUSE en de BARBECUE, of bij gebruik ervan in combinatie met de bovengenoemde platen, de afmetingen gebruiken zoals vermeld in figuur 2.

Het verbindingselement moet als volgt worden gemonteerd (zie fig. 3):

1. De kookplaten ondersteboven naast elkaar leggen;
2. Op de verbindingsstrip "A" een lichte laag transparante siliconen aanbrengen op de beide kanten "X" over de gehele lengte en zo tussen de kookplaten plaatsen;
3. Lijn de pinnen uit met de aansluitstrip en druk de pinnen ertegenaan;
4. Plaats de geassembleerde pinnen in de opening in de bovenkant en zorg dat de bevestigingsstrip goed tegen de pinnen aan zit (Afb. 3);
5. Sluit de bevestigingslipjes "B" met gebruikmaking van een buigtang en zorg dat de randen van de lipjes de zijkanten van de pinnen stevig omsluiten;
6. Plaats de geassembleerde pinnen in de opening in de bovenkant en zorg dat de bevestigingsstrip goed tegen de pinnen aan zit.
7. De kookplaten uit de opening halen en definitief plaatsen met gebruikmaking van de pakkingstrip (zie de instructies van de kookplaat).