

Serie 6, Campana decorativa de pared, 60 cm, Acero mate antihuellas DWB67DN30



- **Motor EcoSilence:** el motor silencioso, potente y eficiente.
- **Smart Hood Automatic:** ajusta la extracción según los ajustes de la placa*
- **Iluminación LED:** ambiente perfecto para tus platos con temperatura de luz ajustable.
- **TouchControl:** fácil control del nivel de potencia y de la luz.
- **Acero inoxidable:** aspecto elegante y clásico para tu cocina.

Datos técnicos

Color del conducto decorativo:Acero mate antihuellas
 Tipología: Wall-mounted
 Longitud del cable de alimentación eléctrica: 130 cm
 Altura del producto: 60 mm
 Distancia mínima con una placa: 550 mm
 Distancia mínima con una placa de gas: 650 mm
 Peso neto: 12.1 kg
 Tipo de control:Electrónica
 Nº niveles extracción: 3 niveles + intensivo
 Potencia máxima de extracción de aire: 399 m³/h
 Máxima extracción de aire en recirculación en nivel intensivo: . 677.0 m³/h
 Nivel máximo de recirculación:410 m³/h
 Máxima extracción de aire en nivel intensivo: 699 m³/h
 Caudal máximo de aire:399 m³/h
 Nº lámparas iluminación:2
 Nivel de ruido: 56 dB(A) re 1pW
 Diámetro de la salida de aire: 150 mm
 Material del filtro antigrasa:Acero inoxidable lavable lavavajillas
 Código EAN: 4242005530410
 Potencia: 115 W
 Tensión: 220-240 V
 Frecuencia: 50; 60 Hz
 Tipo de enchufe: Schuko a tierra
 Tipo de instalación: Montaje en pared

Accesorios opcionales

DWZ1FB1B6 :
 DWZ1FB3I6 :
 DWZ1FB3K2 Tubo telescópico prolongador 1 m



4 242005 530410

Serie 6, Campana decorativa de pared, 60 cm, Acero mate antihuellas DWB67DN30

Diseño:

- Campana decorativa de pared
- Posibilidad de instalarse en recirculación o con salida al exterior

Características principales:

- Motor EcoSilence: robusto, eficiente, silencioso y duradero. 10 años de garantía
- Iluminación LED regulable en intensidad
- Encendido y apagado gradual de la luz: la iluminación se enciende y se apaga suavemente.
- Temperatura del color: 3500 K
- 2 filtro(s) grasa metálicos.

Características de confort:

- Panel frontal de Cristal con elementos de control integrados para un uso sencillo
- 4 potencias de extracción: 3+1 intensivo
- Restablecimiento automático de la posición intensiva a la normal después de 6 min
- Desconexión automática temporizada

Prestaciones digitales:

- Home Connect: controla y configura las preferencias de tu campana a través de un dispositivo móvil (solo en los países en los que está disponible el servicio Home Connect).
- Control placa-campana: activa automáticamente la campana al cocinar, gracias a la conexión WiFi de la campana y la placa de cocción.
- Smart Hood Automatic: La campana adapta automáticamente la potencia de extracción gracias a los datos de cocción que proporciona continuamente la plac (funciona con todas las placas de inducción de la Serie 6 actuales; para otras placas con Home Connect, la campana se puede controlar directamente desde la placa, siempre que haya una cuenta Home Connect conectada).
- Es posible activarla vía asistente por voz gracias a Home Connect
- Perfiles de rendimiento: elige entre los perfiles estándar, de rendimiento o silencio para aumentar la velocidad de extracción o reducir el ruido del motor a través de Home Connect App.
- Luz LED con temperatura de luz regulable: Permite adaptar la temperatura de la luz a tus necesidades personales vía App Home Connect.
- Indicador de saturación, función de ajuste y reinicio para el filtro de grasa y el filtro de olores disponibles vía App Home Connect.
- Función ventilación a intervalos: disponible vía App Home Connect
- Función a intervalos: disponible vía App Home Connect
- La funcionalidad Home Connect permite ampliarse gracias a otras colaboradoras.
- Aparato actualizable (disponible con la cuenta Home Connect): mantén el aparato siempre actualizado con el último estado del software.

Comodidad de limpieza:

- Superficies lisas y materiales fáciles de limpiar.
- Filtros multicapa de aluminio lavables en el lavavajillas

Potencia de extracción:

- Según las normas EN 61591 y EN/IEC 60704-2-13, el aparato puede alcanzar los siguientes valores en modo salida al exterior: Potencia

1: nivel de extracción 242 m3/h; nivel de ruido 43 dB (A) re1pW
Potencia 2: nivel de extracción 335 m3/h; nivel de ruido 51 dB (A) re1pW
Potencia 3: nivel de extracción 399 m3/h; nivel de ruido 56 dB (A) re1pW
Intensivo 1: nivel de extracción 699 m3/h; nivel de ruido 68 dB (A) re1pW

- Clase de eficiencia energética A++ (dentro del rango A+++ a D).
- Consumo medio de energía: 24.5 kWh/año
- Clase de eficiencia del motor: A*
- Clase de eficiencia de iluminación: A
- Eficiencia del filtro antigrasa: B

Recirculación:

- Para funcionamiento en recirculación es necesario el accesorio de alta eficiencia antipolen con función regeneración
- El set de recirculación de alta eficiencia antipolen con función regeneración absorbe olores intensos y partículas de polen. Se puede regenerar cada 12 meses en el horno a 100°C durante 3 horas (máximo 3 ciclos de regeneración)
- De acuerdo con la norma EN 61591 y EN/ IEC 60704-2-13 tu campana puede alcanzar los siguientes valores si está instalada en recirculación con el set de filtros de alta eficiencia antipolen con función regeneración (accesorio opcional no incluido con la campana):
- Nivel potencia 1: potencia de extracción 239 m3/h; nivel de ruido 50 dB(A) re1pW
- Nivel potencia 2: potencia de extracción 334 m3/h; nivel de ruido 59 dB(A) re1pW
- Nivel potencia 3: potencia de extracción 410 m3/h; nivel de ruido 64 dB(A) re1pW
- Intensivo nivel 1: potencia de extracción 677 m3/h; nivel de ruido 73 dB (A) re1pW

Información técnica y de sostenibilidad:

- Potencia máxima: 115 W
- Tensión: 220 - 240 V
- Made in Germany: fabricado en un centro de producción neutro en emisiones de CO2
- Embalaje respetuoso con el medio ambiente
- La tecnología de extracción más eficiente del mercado
- Disponible como accesorio para instalación en recirculación el set de alta eficiencia antipolen con función regeneración

Información sobre planificación e instalación:

- Dimensiones del aparato (ancho x fondo): 598 x 500 mm
- Dimensiones en recirculación (Alto x Ancho x Fondo): 803-1080 x 598 x 500 mm
- Diámetro de salida Ø 150 mm
- Longitud del cable de conexión 1.3 m

Serie 6, Campana decorativa de pared, 60 cm, Acero mate antihuellas DWB67DN30

Dimensiones en mm
Aparato en modo de salida de aire al exterior

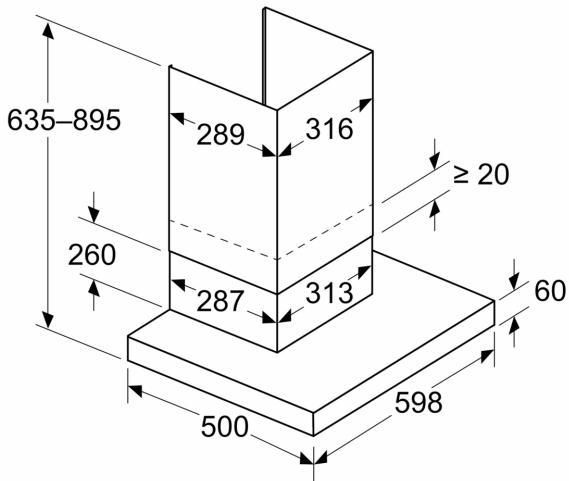

Dimensiones en mm
Perspectiva de recirculación

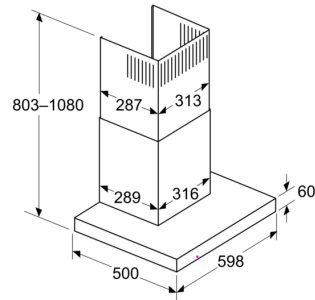

Modo de recirculación con kit de recirculación (el kit de recirculación solo está disponible como accesorio opcional)

Dimensiones en mm

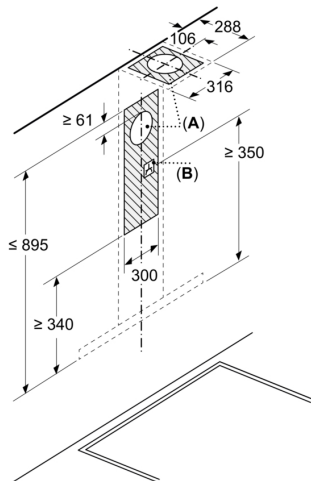

A: Salida de aire al exterior
B: Conexión eléctrica

Dimensiones en mm
Instalación en pared con chimenea

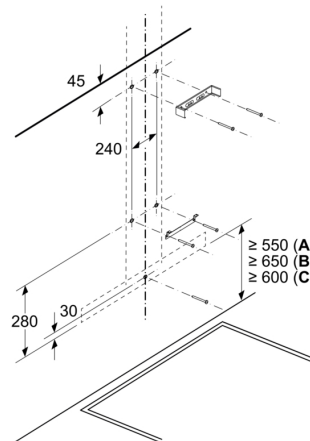

A: Eléctrico
B: Gas: desde el borde superior del soporte para ollas
C: Eléctrico: para Australia y Nueva Zelanda

Dimensiones en mm
Profundidad del panel

