

iQ500, Lavavajillas totalmente integrable, 60 cm, Puerta deslizable SN75ZX17CE



Accesorios opcionales

SZ30BI01	Perfiles laterales en acero 81,5 cm
SZ38BI00	Guías integr. puertas mueble divididas
SZ38BI01	Guías para integración puertas dobles
SZ72010	Accesorio lavavajillas ext. AquaStop
SZ73100	Cesto para cubiertos, lavavajillas 60cm
SZ73300	Soporte para 4 copas

Sistema de secado con zeolitas® y zona especial de copas para un resultado brillante, todo ello junto con las mejores soluciones en integración.

- ✓ Lavavajillas con puerta deslizable: resultado de integración perfecto para espacios pequeños, zócalos bajos o encimeras más altas.
- ✓ varioSpeed+: lava y seca los platos hasta tres veces más rápido.
- ✓ Tecnología de zeolitas y Shine&Dry: Secado delicado y eficaz.
- ✓ sideLight. Más soluciones en integración.
- ✓ emotionLight: ilumina tu lavavajillas con una relajante luz azul.

Equipamiento

Datos técnicos

Clase de eficiencia energética ¹ :	B
Consumo de energía de 100 ciclos del programa Eco ² :	65 kWh/100 ciclos
Número máximo de cubiertos:	14
Consumo de agua del programa eco en litros por ciclo ³ :	9.0 l
Duración del programa ⁴ :	3:35 h
Emisiones de ruido aéreo:	40 dB(A) re 1pW
Clase de emisiones de ruido aéreo:	B
Diseño:	Integrable
Altura de la encimera extraíble:	0 mm
Dimensiones de instalación necesarias (H x W x D):	815-875 x 600 x 550 mm
Fondo con puerta abierta a 90 grados:	1150 mm
Patas regulables:	Sí - todas en la parte frontal
Ajuste máximo de las patas:	60 mm
Zócalo regulable:	Ambos horizontal y vertical
Peso neto:	46.8 kg
Peso bruto:	49.0 kg
Potencia:	2400 W
Intensidad corriente eléctrica:	10 A
Tensión:	220-240 V
Frecuencia:	50; 60 Hz
Máximo nivel de dureza del agua:	50°DH
Índice de reparabilidad:	8.9
Longitud del cable de alimentación eléctrica:	175 cm
Tipo de enchufe:	Schuko con conexión a tierra
Longitud del manguito de entrada:	165 cm
Longitud del manguito de salida:	190 cm
Código EAN:	4242003981771
Tipo de instalación:	Integrable



¹ Dentro del rango de clases de eficiencia energética de A a G.
² Consumo de energía en kWh por 100 ciclos (en el programa Eco 50 °C)
³ en el programa Eco 50 °C
⁴ Duración del programa Eco 50 °C

iQ500, Lavavajillas totalmente integrable, 60 cm, Puerta deslizante SN75ZX17CE

Equipamiento

Eficiencia energética y consumos

- Clase de eficiencia energética¹: B
- Consumo de energía² / agua³: 65 kWh / 9 litros
- Capacidad: 14 servicios
- Duración del programa⁴: 3:35 (h:min)
- Nivel de ruido: 40 dB(A) re 1 pW
- Clase de eficiencia sonora: B
- Nivel de ruido (programa nocturno): 39 dB(A) re 1 pW

Programas y funciones especiales

- 7 programas: eco 50 °C, automático 45-65 °C, intensivo 70 °C, rápido 60 °C, rápido 45 °C, brilliantShine 40 °C, favorito
- Programa prelavado configurado en favorito
- 4 funciones especiales: Inicio remoto, extraBrillo, Zona intensiva, varioSpeed+
- Programa especial limpieza de la cuba 2.0
- Funciones adicionales vía Home Connect app: higiene plus, Night Program, Función silence on demand, Media carga

Prestaciones

- Lavavajillas con puerta deslizante
- Se conecta a tu móvil vía Home Connect
- Sistema de secado con zeolitas®
- aquaSensor: programa automático
- Motor iQdrive™
- Iluminación interior azul: emotionLight®
- Iluminación lateral sideLight
- Bandeja dosificadora de detergentes combinados
- Indicador de tiempo restante en el display
- Señal sonora de fin de programa
- Programación de inicio diferido hasta 24 horas
- Cuba de acero inoxidable
- aquaStop con garantía de por vida en caso de fuga de agua tanto dentro como fuera del aparato por fallo del sistema.
- Sistema de protección del cristal: válvula estabilizadora de la dureza del agua.
- Embudo de reposición de la sal

Equipamiento

- Zona hidráulica glassZone: tus mejores copas tienen un lugar y un cuidado especial
- 3ª bandeja varioDrawer
- Cesta superior rackMatic regulable en 3 alturas
- Soporte para tazas
- Apoyo para copas
- Accesorio para copas incluido

Medidas

- Dimensiones del aparato (alto x ancho x fondo): 81.5 x 59.8 x 55 cm

¹ Dentro del rango de eficiencia energética desde A (más eficiente) hasta G (menos eficiente)

² Consumo de energía en kWh por 100 ciclos (en programa ECO 50 °C)

³ Consumo de agua en litros por ciclo (en programa ECO 50 °C)

⁴ Duración del programa ECO 50 °C

* Información sobre los términos y condiciones de la garantía en la web.

**iQ500, Lavavajillas totalmente integrable, 60 cm, Puerta deslizante
SN75ZX17CE**

Dibujos acotados

dimensiones en mm

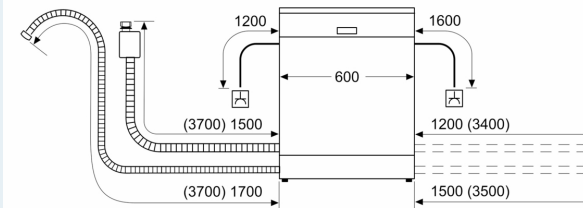

⏻ enchufe
() valores con juego de prolongación

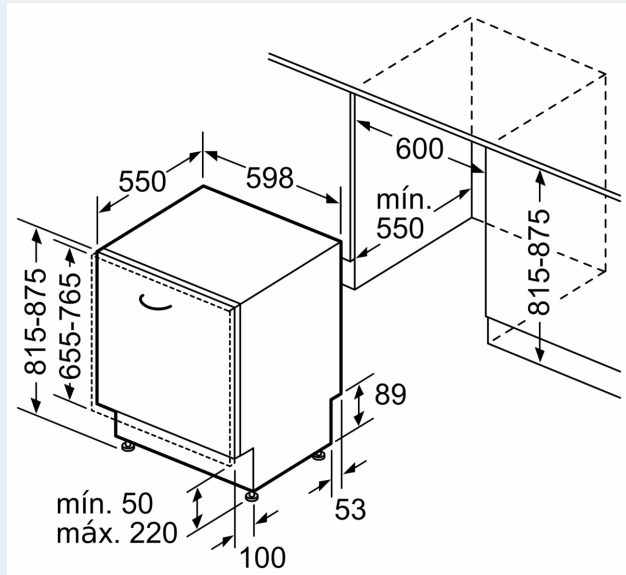

Dimensiones en mm