

KITCHEN

Manual de Instalación

Installation Manual

Installation Manuel

Manual de Instalação

دليل التركيب



Tutoriales/Tutorials



Instalación Sobre Encimera

Countertop Installation
Installation à encastrer
Instalação de encastre superior

تركيب من فوق السطح



Instalación Bajo Encimera

Undermount installation
Installation sous plan
Instalação de encastre baixo

تركيب من اسفل السطح



Limpieza diaria

Daily cleaning
Nettoyage quotidien
Limpeza diária

التنظيف اليومي



Cuidados y Consejos

Care and Advice
Soins et conseils
Cuidado e aconselhamento

الرعاية والمشورة

Indice/Index

ES

Instalación sobre encimera
Instalación bajo encimera
Garantía

página/page 4
página/page 6
página/page 20

EN

Countertop installation
Undermount installation
Guarantee

página/page 8
página/page 10
página/page 21

FR

Installation à encastrer
Installation sous plan
Garantie

página/page 12
página/page 14
página/page 22

PT

Instalação de encastre superior
Instalação de encastre baixo
Garantia

página/page 16
página/page 18
página/page 23

AR

تركيب من فوق السطح
تركيب من اسفل السطح
ضامض

الصفحة 20
الصفحة 22
الصفحة 28

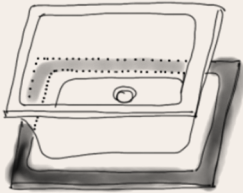

Comprobar que el fregadero encastre sin que tropiece en las zonas de anclaje y sin que existan huecos de luz visibles. Para ello, usar el fregadero sobre el hueco o con la plantilla que se suministra, únicamente en aquellos modelos que la incluyan.

Colocar los espárragos dentro de las roscas. Realizar la instalación completa de la válvula.

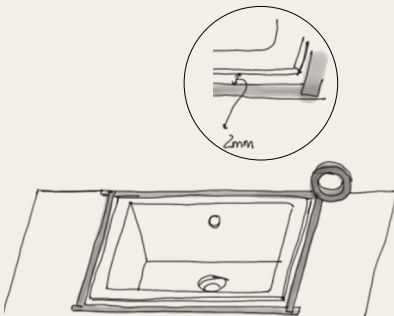
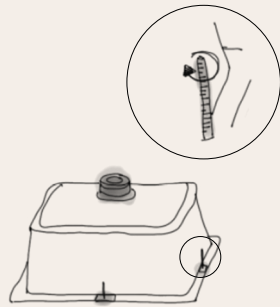

Encastrar el fregadero dentro de la encimera, comprobando que no se muestren los huecos de luz. A continuación proteger la encimera con cinta de carrocería a 2 mm del fregadero.

Retirar el fregadero. Colocar un cordón de silicona a 4 mm de la cinta.

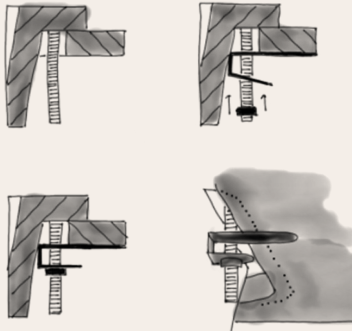
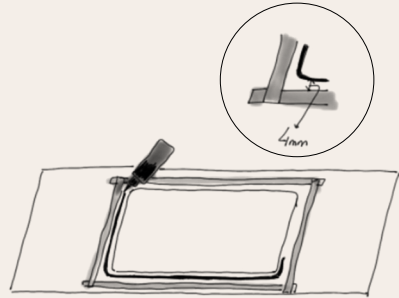

Inmediatamente volver a colocar el fregadero en la posición delimitada. A continuación, colocar las garras de anclaje sobre los espárragos que se hayan colocado y apretar la tuerca hasta un agarre firme.

Retirar la silicona sobrante e inmediatamente quitar la cinta de carrocer. Instalar el resto de elementos de montaje y comprobar que funcionen correctamente. Comprobar que no existan fugas de agua. Dejar que la silicona actúe durante 4 horas aproximadamente. Transcurrido este tiempo, ya se puede hacer uso del fregadero.





Comprobar por debajo de la encimera que el fregadero haga un correcto encastre.

Se aconseja el uso de un soporte de anclaje para evitar posibles desprendimientos por deterioro de sellantes, grapas u otros motivos. Las escuadras de anclaje se colocarán según el tipo de encimera.

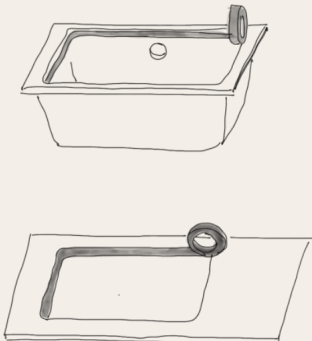
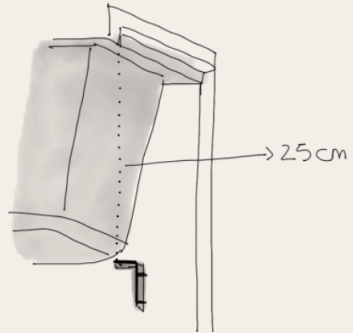

Realizar la instalación completa de la válvula. Para una perfecta colocación, proteger con cinta de carroceros el fregadero a 2 mm de la junta, además de en la encimera.

ES

Instalación bajo encimera

Colorar un cordón de silicona en el fregadero.

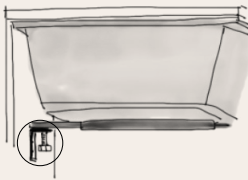
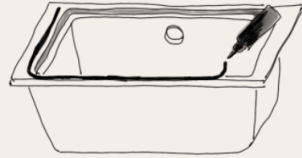

Presentar el fregadero en su posición definitiva y colocar el soporte de anclaje sobre las escuadras fijadas. Mediante los tornillos de regulación ajustar la barra hasta que el fregadero quede sujeto. Comprobar por la parte superior que la posición es la deseada y, si es necesario, ajustar de nuevo el anclaje.

Retirar cuidadosamente los restos de silicona y las cintas de protección. Instalar el resto de elementos de montaje. Comprobar que no hayan fugas de agua. Dejar que la silicona actúe durante 4 horas aproximadamente. Transcurrido este tiempo ya se puede hacer uso del fregadero

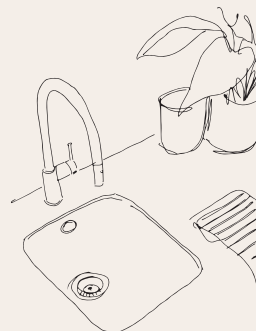

EN Countertop installation

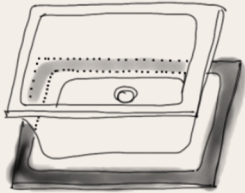

Check that the sink fits without interfering with the clamping zones and without any visible light showing through. To do this, use the sink over the hole or with the template given, only in those models that include it.

Place the spiral inside the nut.
Complete the installation of the valve.

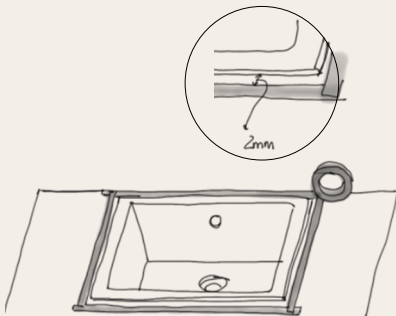
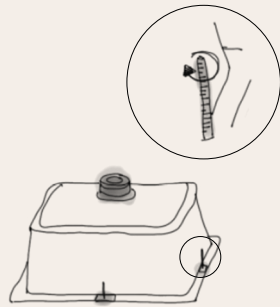

Fit the sink into the countertop, checking that there is no light showing through. Next, protect the sink with tape 2 mm away from the sink.

EN
Countertop installation

Remove the sink. Put the silicon chord 4 mm away from the tape.

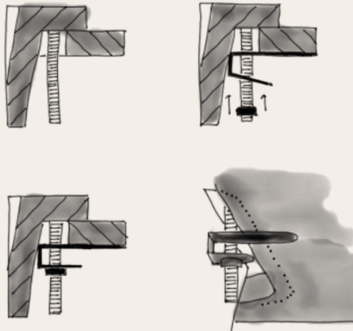
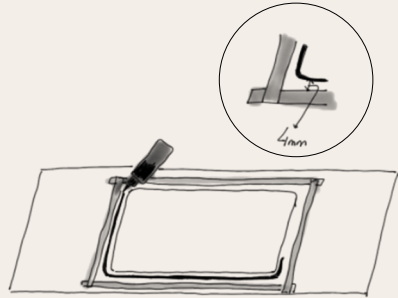

Immediately reintroduce the sink in the marked position. Next, put the anchor claps over the spiral that were set up previously and tighten the screw until it is held firmly

Remove the remaining silicone and immediately take off the tape. Install the rest of the set up elements and check they work correctly. Confirm there are not water leaks. Let the silicone work for approximately 4 hours. Once the hours have passed, the sink can be used.



EN Undermount installation



Confirm that the sink fits correctly under the countertop

We recommended the use of an anchor support to avoid possible detachments due to seal or staple damage or any other reasons. The anchor framing square will be set up according to the countertop type.

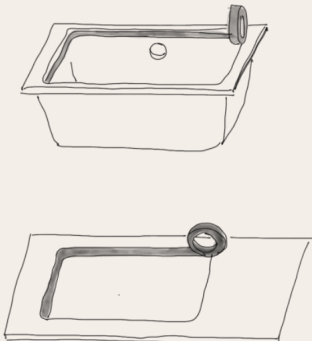
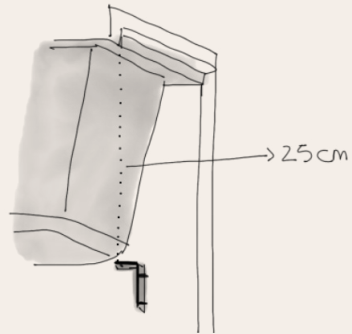

Complete the installation of the valve. For a perfect positioning, protect the sink tape laid 2 mm away from the joint. The countertop must also be protected with tape.

EN Undermount installation

Lay down the silicone line on the sink.

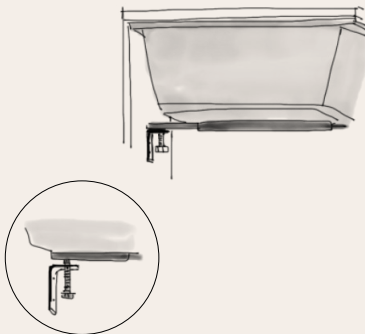
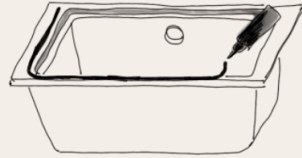

Fit the sink in its final position and put the anchor support over the framing square until the sink is held. Confirm the top part is in the desired position and adjust the anchor again if its necessary.

Gently remove any silicon residue and protection tapes. Install the rest of the set up elements and check they work correctly. Confirm there are no water leaks. Let the silicone work approximately 4 hours. Once the 4 hours have passed, the sink can be used.

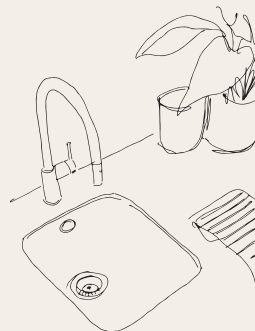

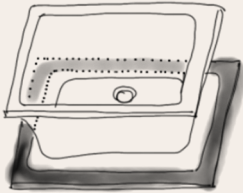

Vérifier que l'évier s'encastre en recouvrant parfaitement l'emplacement prévu à cet effet et en laissant les zones de fixation accessibles. Pour cela, utiliser l'évier ou le agris de découpe, si celui-ci est fourni.

Placer les tiges filetées dans les emplacements sous l'évier prévus à cet effet. Réaliser l'installation complète de la bonde.

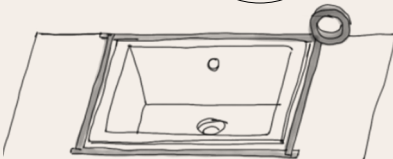
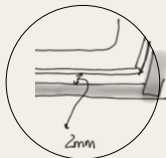
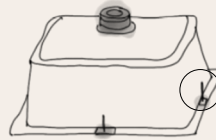
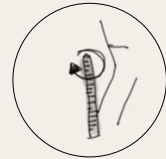

Encastrer l'évier le plan de travail en faisant attention à ce qu'il n'y ait pas de jour visible. Placer ensuite de l'adhésif de protection à 2 mm autour du périmètre de l'évier.

Retirer l'évier. Placer un cordon de silicone à 4 mm de l'adhésif.

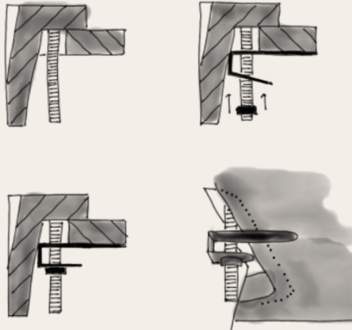
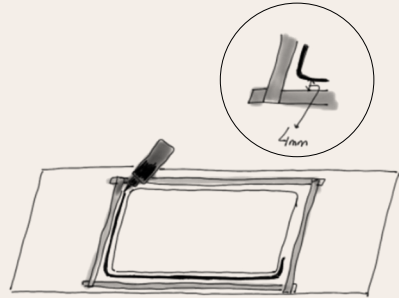

Remettre immédiatement l'évier dans l'emplacement délimité. Placer ensuite les pattes de fixation dans toutes les tiges filetées déjà fixées et serrer l'écrou pour obtenir une prise ferme.

Retirer le surplus de silicone et enlever immédiatement l'adhésif de protection. Installer le reste des éléments fournis. Vérifier le bon fonctionnement du système d'évacuation et contrôler l'absence de fuite d'eau. Laisser agir le silicone pendant 4 heures environ; l'évier sera alors prêt à l'usage.



FR Installation sous plan



Vérifier que l'évier s'ajuste bien sous le plan à l'emplacement prévu.

Il est conseillé d'utiliser une barre de soutien pour éviter un éventuel décollement dû à une détérioration de la colle, des afares ou autres... Les équerres pour le barre de soutien se placeront selon le type de plan de travail. Si la barre de soutien n'est pas utilisée, suivre les étapes 2 et 3 décrites dans "Installation sans barre de soutien".

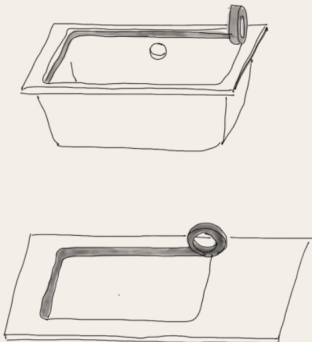
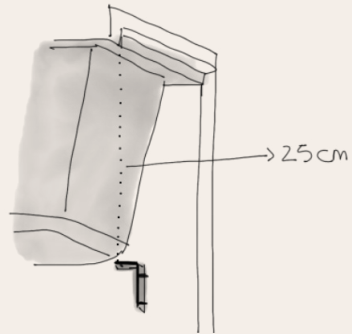

Réaliser l'installation complète de la bonde. Pour une installation parfaite, protéger avec de l'adhésif tout le pourtour de l'évier à 2mm de l'arête. Protéger également le plan de travail.

FR Installation sous plan

Placer un cordon de silicone sur l'évier.

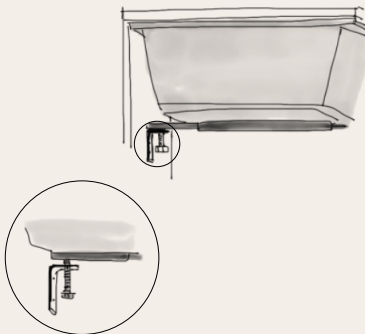
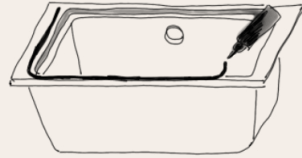

Présenter l'évier dans sa position définitive et placer la barre de soutien sur les équerres fixées. Grâce aux vis de réglage ajuster la barre jusqu'à ce que l'évier soit soutenu. Vérifier, par la partie supérieure, que la position de l'évier est correcte et si nécessaire, ajuster à nouveau la barre de soutien. Cette dernière est prévue pour soutenir l'évier et non pour le bolque contre le plan de travail.

Retirer les restes de silicone avec précaution et les adhésifs de protection. Installer le reste des éléments fourins. Vérifier le bon fonctionnement du système d'évacuation et contrôler l'absence de fuite d'eau. Laisser agir le silicone pendant 4 heures environ; l'évier sera alors prêt à l'usage.

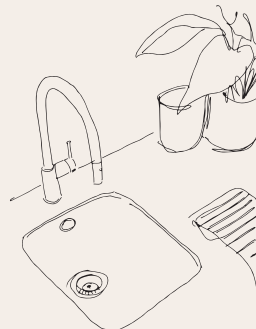

Instalação de encastre superior

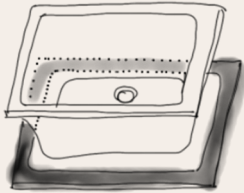

Comprovar que o lava-louça encaixe sem tocar nas zonas de agarre e sem orifício de luz visível. Para isso, usar a medida do lava-louça sobre o orifício, ou com o molde fornecido, no caso dos que são fornecidos.

Colocar os parafusos dentro das roscas. Realizar a instalação completa da válvula.

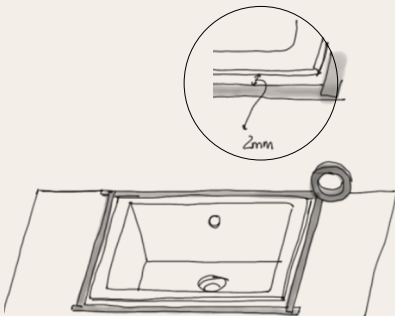
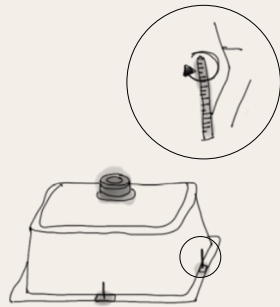

Embutir o lava-louça na bancada, comprovando que não sejam visíveis orifícios de luz. De seguida, proteger a bancada com fita adesiva a 2 mm do lava-louça.

PT
Installation à encastrer

Retirar o lava-louça. Colocar silicone a 4 mm da fita adesiva.

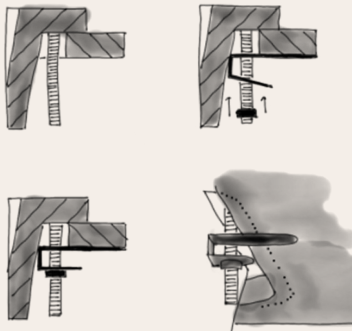
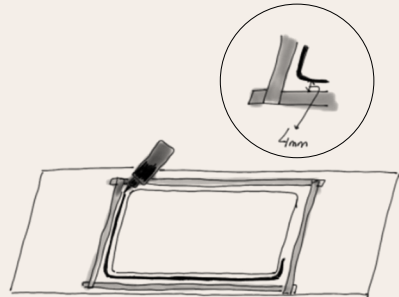

Voltar a colocar imediatamente o lava-louça no local asignado. Depois colocar as zonas de agarre sobre os parafusos que tinham sido colocados e apertar a rosca até ficar firme.

Retirar o silicone restante e também a fita adesiva. Instalar o resto dos elementos de montagem e comprovar que funcionem corretamente. Comprovar que não hajam fugas de água. Deixar o silicone atuar durante aproximadamente 4 horas. Passado esse tempo, o lava-louça já pode ser usado.





Verificar por baixo da bancada que o lava-louça fique bem encastrado.

É aconselhável usar um suporte de agarre para evitar possíveis desmoronamentos pelo deterioração dos vedantes, grampos ou outros motivos. As esquadrias de encaixe colocam-se segundo o tipo de bancada.

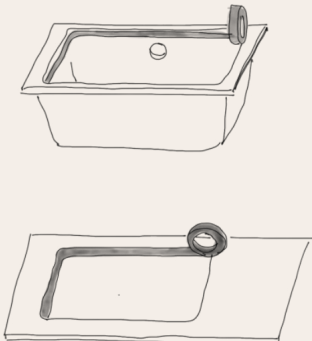
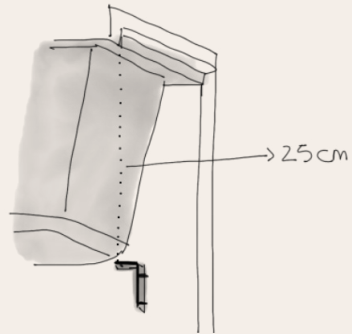

Realizar a instalação completa da válvula. Proteger com fita adesiva o lava-louça a 2 mm da junta para uma perfeita instalação. Proteger também a bancada com fita adesiva.

Colocar silicone no rebordo do lava-louça.

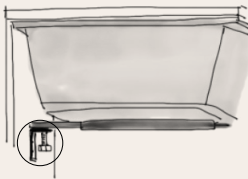
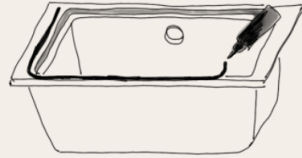

Colocar o lava-louça na posição definitiva e o suporte de agarre sobre as esquadrias fixadas. Com os parafusos ajustar o lava-louça até o mesmo ficar fixo. Comprovar desde a parte superior que a posição seja a desejada e, se for necessário ajustar novamente o agarre.

Retirar cuidadosamente os restos de silicone e as cintas de proteção. Instalar o resto dos elementos de montagem. Comprovar que não hajam fugas de água. Deixar o silicone atuar durante aproximadamente 4 horas. Passado esse tempo, o lava-louça já pode ser usado.

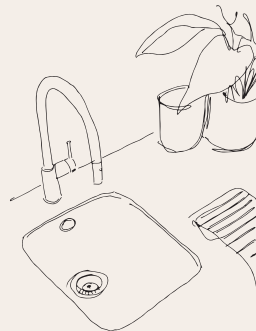

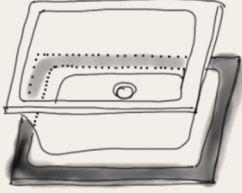

كش المغسلة
تناسب دون التعثر في
مناطق ترسية وبدون
.هناك ثغرات مرئية في الضوء
للقيام بذلك ، استخدم المغسلة أعلاه
الفجوة أو القالب الذي هو
الموردة ، فقط في ذلك
.نماذج تشمل ذلك

www.poalgi.es

ضع الهليون في الداخل
خيوط. قم بالثبیت
صمام كامل

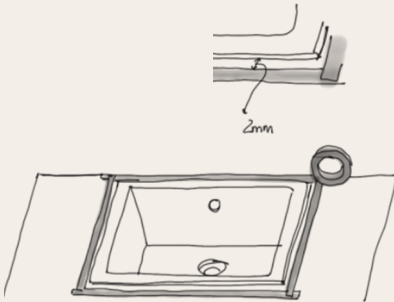
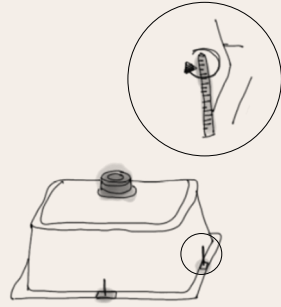

أدرج المغسلة إلى
سطح العمل ، والتحقق من أن
الثغرات الموجودة في
الضوء ثم حماية
سطح العمل بشرط عمل الجسم
.ملم من المغسلة 2

a إزالة المغسلة. مكان
ملم حبل السيليكون
الشريط

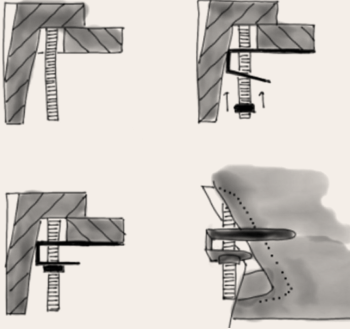
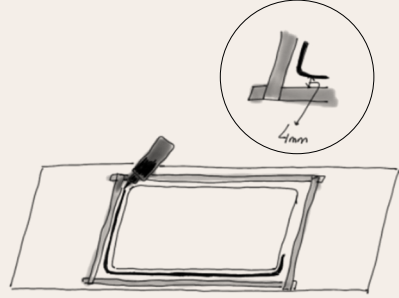

استبدل على الفور
الحوض في الوضع المحدد
ثم وضع المخالب نقاط تثبيتها .

قم بإزالة بقايا السيليكون و
قم بإزالة الشريط على الفور قم بتثبيت عناصر المونطاج
التجميع والتحقق أنهم يعملون بشكل صحيح
تحقق من التسريبات
من الماء. دع السيليكون
تصرف لمدة 4 ساعات تقريبا
بعد هذا الوقت، يمكن استخدامه بالفعل .
من الحوض



AR تركيب داخلي منخفض



. تأكد من أن الحوض مدمج جيدًا أسفل المنضدة

يُنصح باستخدام دعامة للقبضة لتجنب حدوث الكهوف المحتملة بسبب تدهور الأختام أو المشابك أو لأسباب أخرى . يتم وضع إطارات التثبيت حسب نوع المقعد .

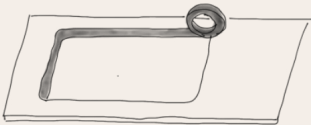
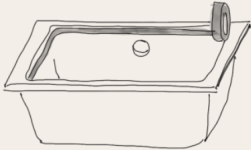
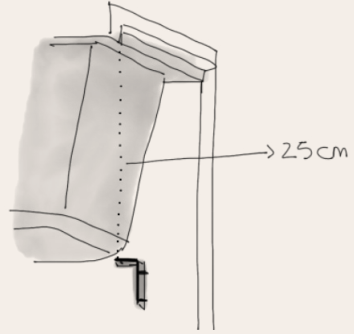

أكمل تركيب الصمام . احم الحوض 2 مم من المفصل بشريط لاصق لتركيب مثالي . قم أيضًا بتأمين سطح العمل بشريط لاصق

AR تركيب داخلي منخفض

ضع رباط من سيليكون في الحوض.

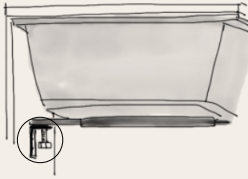
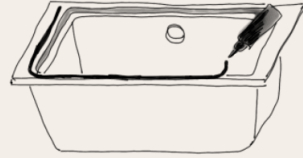

ضع الحوض في الموضع المحدد ودعمه القبضة على الإطارات الثابتة. استخدم البراغي لضبط الحوض حتى يتم إصلاحه. تحقق من الجزء العلوي من أن الموضع هو الموضع المطلوب ، وإذا لزم الأمر ، اضبط القبضة مرة أخرى.

قم بإزالة بقايا السيليكون والأشرطة الواقية بعناية .
قم بتثبيت بقية عناصر التركيب . تأكد من عدم وجود تسرب للمياه .
اسمح للسيليكون بالعمل لمدة 4 ساعات تقريباً . بعد ذلك الوقت يمكن استخدام غسالة الأطباق .

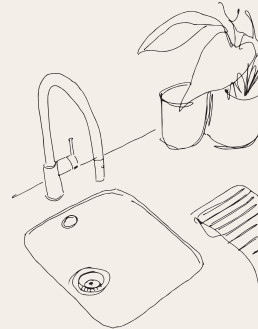

ES Garantía

Poalgi garantiza todos sus productos elaborados en Roc Glass, Roc Stone y Hekla por el plazo de 5 años a partir de su fecha de compra, contra cualquier defecto de fabricación siempre que el producto se destine a usos domésticos.

Esta garantía no incluye desperfectos o roturas a consecuencia de transportes así como los derivados de la instalación incorrecta, ni tampoco los accesorios que llo acompañan.

La garantía se limita, única y exclusivamente, a la resustitución del producto defectuoso en el domicilio del distribuidor.

La manipulación en el número de serie o en los datos de este certificado, anula la presente garantía.

Los términos de garantía serán aplicables cuando la instalación sea la correcta y el uso y mantenimiento sean los adecuados considerandose:

- Tanto el módulo como el hueco de encastre deben ceñirse a las indicaciones y/o medidas de nuestro catálogo general, plantilla de encastre suministrada o descargada a través de la web.
- La instalación del fregadero debe realizarse tal y como se detalla en el Manual de Instalación suministrado, en caso contrario no será susceptible de garantía.
- Quedan excluidos de la garantía los accesorios (válvulas, tablas...)
- Poalgi no se encargará de reparar o reemplazar el fregadero a través del establecimiento en el que fue adquirido (nunca el reembolso económico). El cliente deberá aportar los datos del fregadero e incluso alguna fotografía en soporte digital siempre que nuestro departamento técnico lo requiera para poder analizar y determinar que el producto se encuentra dentro de la garantía.

Importante: En el momento de la reclamación se debe presentar exclusivamente la factura oficial de compra.

Certificado de garantía incluido en el embalaje



EN Guarantee

Poalgi guarantees that all its products made with Roc Glass, Roc Stone and He-
kla, for a period of five years beginning on the date of purchase, against factory
defetcts, when the product is for domestic use.

This warranty does not include damage or beakage that is a consequence of
any transport and those arising from improper installation, not the accompanying
acesories.

The warranty is limited, solely and exclusively, to return the defective product, at
the adress of the distributor.

The manipulation on the serial number data in this certificate voids the warranty.

Guarantees terms apply when proper installation, use and maintenance are ade-
quate, considering:

- Both the module and the hollow socket should follow the indications and mea-
sures of our catalog-rate, latching template provided or downloaded via the web.
- The installtion of the sink should be done as detailed in the Installation Manual
supplied, otherwise the installation will not be susceptible of guarantee.
- The use and maintenance of the sink should be performed as outlined in the
Operation and Maintenance Manual supplied, otherwise the installation will not
be susceptible of guarantee.
- Accesories are excluded of guarantee (valves, tables...)
- Poalgi will repair or replace the sink through te establishment where it was ac-
quired (not reimbursement). The costumer must provide the data sink and even a
digital photograph if the required by our technical department in order to analyze
and determine if the product is under warranty.

**Important: The purchasing invoice must be shown at the time of the
claim.**

Warranty certificate included in the packaging



FR Garantie

Poalgi garantie tous les produits fabriqués à partir de Roc Glass, Roc Stone et Hekla pour une durée de 5 ans à compter de sa date d'achat, contre tout défaut de fabrication à condition qu'ils soient à usage domestique.

La garantie ne couvre pas les défauts et dommages survenus lors du transport ainsi que les conséquences dues à une mauvaise installation, ni les accessoires livrés avec le produit.

La garantie se limite uniquement et exclusivement à la restitution du produit défectueux au domicile du distributeur.

Toute modification apportée au numéro de série ou aux données du certificat annule la présente garantie.

Les termes de la garantie ne seront applicables qu'à partir d'une installation conforme considérant les points suivants:

- Le meuble sous évier ainsi que le trou d'encastrement doivent respecter les indications et/ou les cotes fournies par le fournisseur (également téléchargeable sur le site internet du fabricant).
- La installation de l'évier doit être réalisée conformément au Manuel d'Installation fourni. Dans le cas contraire, l'installation ne sera couverte par la garantie.
- L'utilisation et l'entretien de l'évier doivent être respectés conformément au Manuel d'Utilisation et d'entretien fourni. Dans le cas contraire, l'installation ne sera couverte par la garantie.
- Les accessoires (bonde, siphon, planche à découper...) ne sont pas couverts par la garantie.
- Poalgi se chargera de réparer ou échanger l'évier par l'intermédiaire de l'établissement vendeur (aucun remboursement ne sera admis). Le client devra fournir les informations concernant l'évier ainsi que plusieurs photographies numériques, dans le cas où le service technique le demande, et ce, afin d'analyser et de vérifier que l'application de la garantie est conforme.

Important: Aucune réclamation ne pourra être reçue en l'absence de présentation de la facture d'achat officielle.

Certificat de garantie dans l'emballage



PT Garantia

A Poalgi garante todos os seus produtos fabricados em Roc Glass, Roc Stone e Hekla por um período de 5 anos a partir da data da compra, contra qualquer defeito de fabricação, desde que o produto se destine ao uso doméstico.

Esta garantia não inclui os danos ou quebras decorrentes do transporte, bem como os derivados de uma instalação incorreta, nem os acessórios que os acompanham.

A garantia é limitada única e exclusivamente à substituição do produto defeituoso no endereço do revendedor.

A adulteração do número de série ou dos dados neste certificado anula esta garantia.

Os termos de garantia serão aplicáveis quando a instalação for correta e o uso e manutenção forem adequados considerando:

- Tanto o módulo quanto o orifício de encaixe devem obedecer às indicações e / ou medidas de nosso catálogo geral, gabarito de encaixe fornecido ou baixado pela web.
- A instalação da pia deve ser realizada conforme detalhado no Manual de Instalação fornecido, caso contrário não estará sujeita à garantia.
- Os acessórios (válvulas, mesas ...) estão excluídos da garantia.
- A Poalgi não se responsabiliza pela reparação ou substituição do lava-loiça através do estabelecimento em que foi adquirido (nunca o reembolso económico). O cliente deve fornecer os dados da pia e até mesmo uma fotografia em suporte digital sempre que nosso departamento técnico o exigir para poder analisar e determinar se o produto está dentro da garantia.

Importante: No momento da reclamação, deve ser apresentada a nota fiscal oficial de compra.

Certificado de garantia incluso na embalagem



لمدة 5 سنوات من Hekla و Roc Stone و Roc Glass جميع المنتجات المصنوعة من Poalgi تضمن تاريخ الشراء ، ضد أي عيب في التصنيع بشرط أن تكون للاستخدام المنزلي

لا يغطي الضمان العيوب والأضرار التي تحدث أثناء النقل وكذلك العواقب الناتجة عن التركيب غير السليم ، ولا الملحقات التي يتم تسليمها مع المنتج

. يقتصر الضمان فقط وحصرياً على إعادة المنتج المعيب إلى موطن الموزع

. أي تعديل على الرقم التسلسلي أو بيانات الشهادة يلغي هذا الضمان

: سيتم تطبيق شروط الضمان فقط من التثبيت المتوافق مع مراعاة النقاط التالية

- يجب أن تتوافق وحدة الحوض والفتحة الغائرة مع المؤشرات و / أو الأبعاد التي يوفرها المورد (يمكن تنزيلها أيضًا من - موقع الشركة المصنعة على الويب)

. يجب أن يتم تركيب الحوض وفقاً لدليل التركيب المرفق . خلاف ذلك ، لن يغطي الضمان التثبيت-

- يجب مراعاة استخدام الحوض وصيانته وفقاً لدليل الاستخدام والصيانة المقدم . خلاف ذلك ، لن يغطي الضمان التثبيت

. (لا يغطي الضمان الملحقات) (الصرف ، السيفون ، لوح التقطيع ، إلخ -

- بإصلاح أو استبدال الحوض من خلال مؤسسة البيع (لن يتم قبول أي استرداد) . يجب على العميل Poalgi ستقوم - تقديم المعلومات المتعلقة بالمغسلة بالإضافة إلى العديد من الصور الرقمية ، إذا طلبت الخدمة الفنية ذلك ، من أجل التحليل والتحقق من أن تطبيق الضمان متوافق

. . هام: لا يمكن استلام شكوى بدون تقديم فاتورة الشراء الرسمية

شهادة الضمان في العبوة



