

Serie 2, Lavavajillas totalmente integrable, 60 cm SMV2ITX18E



Accesorios opcionales

SMZ2056	Puerta acero p/lavavajillas 60cm integr.
SMZ5300	Soporte para 4 copas
SGZ0BI02	Perfiles laterales en acero 81,5 cm
SGZ1010	Accesorio lavavajillas ext. AquaStop

Lavavajillas conectables con opción de reducción de ruido en cualquier momento vía app Home Connect, Silence on demand.

- **Home Connect:** electrodomésticos con conectividad inteligente a internet para facilitar las tareas.
- **Home Connect:** controla tu lavavajillas a distancia o con la voz.
- **Lavavajillas Bosch sostenibles gracias a la múltiple tecnología que incorporan. Tecnología ActiveWater consumo respetuoso de agua y energía garantizando unos resultados excelentes de limpieza.**
- **InfoLight:** proyección de luz sobre el suelo indicando si el lavavajillas está o no en funcionamiento.
- **Silence on demand:** pausa activa de hasta 30 min el nivel de ruido en cualquier momento a través de la app Home Connect.

Datos técnicos

Clase de eficiencia energética ¹ : E
Consumo de energía por 100 ciclos programa ECO ² :92 kWh/100 ciclos
Nº máx. servicios: 12
Consumo de agua programa ECO por ciclo ³ :10.5 l
Duración del programa ⁴ : 4:30 h
Nivel de ruido: 48 dB(A) re 1pW
Clase de nivel de ruido:C
Tipo de construcción: Integrable
Altura de la encimera extraíble: 0 mm
Dimensiones de instalación necesarias (H x W x D):815-875 x 600 x 550 mm
Fondo con puerta abierta a 90 grados:1150 mm
Patas regulables: Sí - todas en la parte frontal
Ajuste máximo de las patas:60 mm
Zócalo regulable:Ambos, horizontal y vertical
Peso neto: 31.6 kg
Peso bruto:33.4 kg
Potencia:2400 W
Intensidad corriente eléctrica: 10 A
Tensión: 220-240 V
Frecuencia: 50; 60 Hz
Índice de reparabilidad: 8.6
Longitud del cable de alimentación eléctrica: 175 cm
Tipo de enchufe: Schuko a tierra
Longitud del manguito de entrada: 165 cm
Longitud del manguito de salida: 190 cm
Código EAN: 4242005207213
Tipo de instalación:Integrable



¹ Dentro del rango de clases de eficiencia energética de A a G.
² Consumo de energía en kWh por 100 ciclos (en el programa Eco 50 °C)
³ en el programa Eco 50 °C
⁴ Duración del programa Eco 50 °C

Serie 2, Lavavajillas totalmente integrable, 60 cm SMV2ITX18E

Lavavajillas conectables con opción de reducción de ruido en cualquier momento vía app Home Connect, Silence on demand.

-
- Home Connect: controla tu electrodoméstico desde cualquier lugar a través de la app
 - Clase de eficiencia energética¹: E
 - Capacidad: 12 servicios
 - Motor EcoSilence, mínimo ruido y mejor eficiencia
 - Idioma predeterminado de fábrica del display(Inglés).
 - InfoLight: proyección de luz en el suelo para saber que está en funcionamiento
 - Freno en cesta inferior evitando posibles descarrilamientos
 - 5 programas de lavado: Eco 50 °C, Automático 45-65 °C, Intensivo 70 °C, 1 hora 65 °C y Programa Prelavado: configurado en la tecla "Favorito"
 - Programa especial: Limpieza de la cuba
 - Programa Prelavado: configurado en la tecla "Favorito"
 - 4 funciones especiales: Inicio remoto, Extra Secado, Media carga, SpeedPerfect
 - Silence on demand vía App HC
 - Inicio diferido: 3/6/9 horas
 - Bandeja dosificadora de detergentes combinados
 - "Todo en 1": detección automática de detergentes combinados
 - Cuba mixta de acero inoxidable con base Polinox®. 10 años de garantía en la cuba
 - AquaStop: sistema de protección antifugas. Garantía de por vida
 - Consumo de energía² / agua³: 92 kWh / 10.5 litros
 - Nivel de ruido: 48 dB(A) re 1 pW
 - Dimensiones del aparato (alto x ancho x fondo): 81.5 x 59.8 x 55 cm

Eficiencia energética y consumos

* Información sobre los términos y condiciones de la garantía en la web.

¹ Dentro del rango de eficiencia energética desde A (más eficiente) hasta G (menos eficiente)

**Serie 2, Lavavajillas totalmente integrable, 60 cm
SMV2ITX18E**

dimensiones en mm



⏏ enchufe
() valores con juego de prolongación

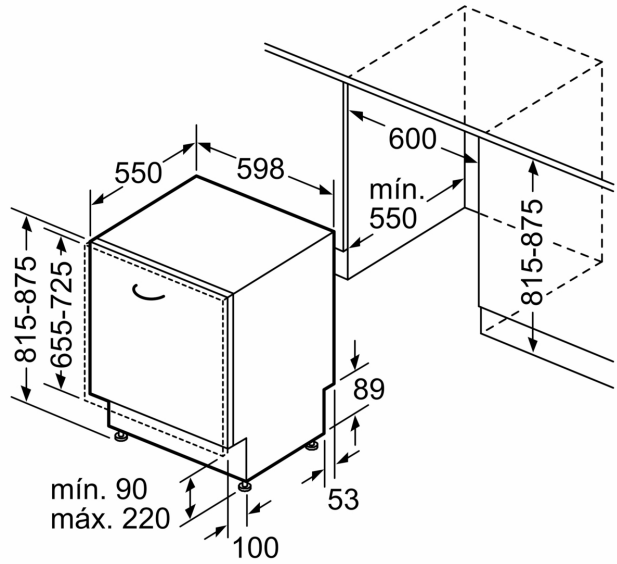

Dimensiones en mm