

Serie 4, Campana decorativa de pared, 60 cm, Acero inoxidable DWB67IM50



Accesorios opcionales

DHZ1225	Canal de ventilación
DHZ1235	Tubo telescópico pared 1,5 m
DWZ0XX0J0	Kit recirc. regenerativo
DWZ1DX114	Set de recirculación alta eficiencia
DWZ1DX116	Set recirc. Alta eficiencia Antipolen
DWZ1FX5C6	Kit recirc. alta eficiencia antipolen
DZZ1XX1B6	Filtro alta efic. Antipolen (repuesto)

Campana decorativa de pared: diseño propio y diferencial para tu cocina.

- **Campana silenciosa:** máxima potencia de extracción con el mínimo ruido.
- **Electrónica TouchSelect:** controla los ajustes de la campana con un solo dedo.
- **Los filtros antigrasa se encargan de retener la mayor cantidad de grasa y partículas que hay en el aire, garantizando de esta manera el mejor rendimiento de la campana. Aptos para lavar en el lavavajillas.**

Datos técnicos

Color del conducto decorativo:	Acero inoxidable
Tipología:	Wall-mounted
Longitud del cable de alimentación eléctrica:	130 cm
Altura del conducto decorativo:	583-912/583-1022 mm
Altura del producto:	53 mm
Distancia mínima con una placa:	550 mm
Distancia mínima con una placa de gas:	650 mm
Peso neto:	12.5 kg
Tipo de control:	Electrónica
Nº niveles extracción:	3 niveles + intensivo
Potencia máxima de extracción de aire:	459 m ³ /h
Máxima extracción de aire en recirculación en nivel intensivo:	499 m ³ /h
Nivel máximo de recirculación:	404 m ³ /h
Máxima extracción de aire en nivel intensivo:	752 m ³ /h
Caudal máximo de aire:	459 m ³ /h
Nº lámparas iluminación:	2
Nivel de ruido:	64 dB(A) re 1pW
Diámetro de la salida de aire:	120 / 150 mm
Material del filtro antigrasa:	Acero inoxidable lavable lavavajillas
Código EAN:	4242005051076
Potencia:	255 W
Intensidad corriente eléctrica:	10 A
Tensión:	220-240 V
Frecuencia:	50; 60 Hz
Tipo de enchufe:	Schuko a tierra
Tipo de instalación:	Montaje en pared



Serie 4, Campana decorativa de pared, 60 cm, Acero inoxidable DWB67IM50

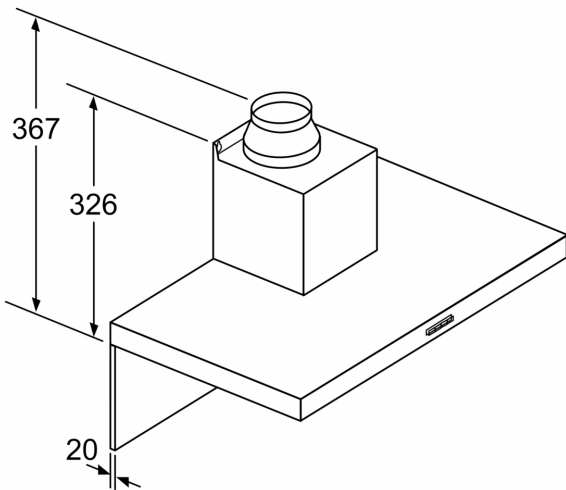

Si se usa una pared trasera, se debe tener en cuenta el diseño del aparato.

Dimensiones en mm

Dimensiones en mm

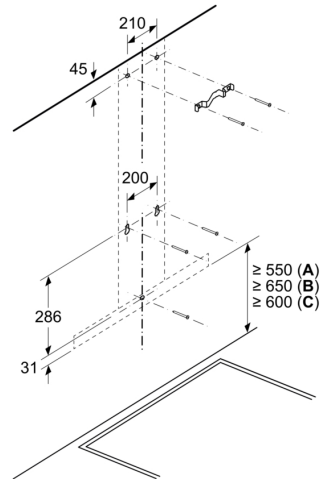

A: Eléctrico

B: Gas: desde el borde superior del soporte para ollas

C: Eléctrico: para Australia y Nueva Zelanda

Dimensiones en mm

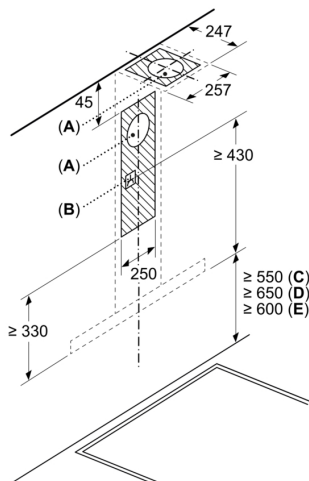

- A: Rejilla de salida de aire al exterior
- B: Enchufe
- C: Eléctrico
- D: Gas: desde el borde superior del soporte para ollas
- E: Eléctrico: para Australia y Nueva Zelanda

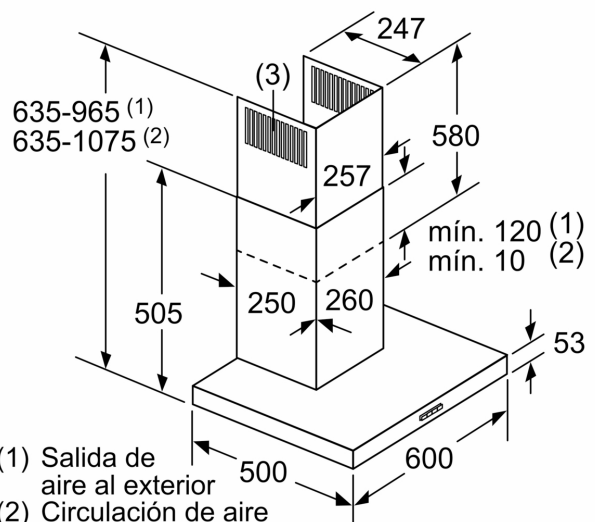

- (1) Salida de aire al exterior
- (2) Circulación de aire
- (3) Salida de aire - Montar con las ranuras de la salida de aire al exterior hacia abajo

Dimensiones en mm