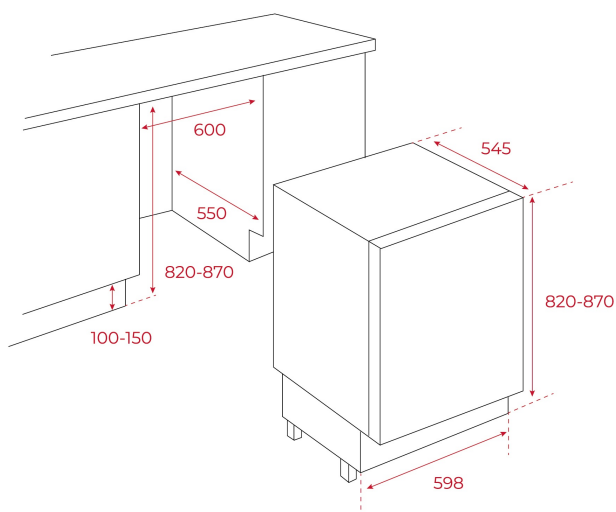

TEKA**RSF 41160 BU**

Congelador una puerta de integración de 81,8 cm

Motor
Inverter**REFERENCIA**

REF: 113510002

EAN: 8434778029468

CARACTERÍSTICAS

Congelador integrable bajo encimera
Sistema de integración Door to Door con bisagras independientes del mueble. Puerta fija
Control mecánico de temperatura
Congelación rápida
Tres cajones transparentes
Patas regulables en altura
Volumen total: 94 litros
Puerta reversible

DIMENSIONES**Altura del producto (mm):** 818**Anchura del producto (mm):** 595**Profundidad del producto (mm):** 545**Longitud del producto (mm):****Peso neto (kg):** 34**ESPECIFICACIONES TÉCNICAS**

Clase de eficiencia energética (UE 2019/2016): -

Clase climática: SN-T

Consumo energético (kW/día): 0.433

Consumo anual (kWh/año): 183

Capacidad de congelación: 6

Nivel de ruido (dBA): 36

Tasa de potencia (V): 220-240

Frecuencia (Hz): 50

COLORES

113510002

Blanco