

iQ700, Lavavajillas totalmente integrable, 60 cm SN87TX02CE



Lavavajillas con etiquetado energético A, gracias al innovador sistema de ahorro de energía de alta eficiencia sin comprometer unos resultados perfectos.

- ✓ Home Connect: controla tu lavavajillas inteligente desde cualquier lugar.
- ✓ Etiqueta energética A: Nuestro lavavajillas con menor consumo.
- ✓ openAssist: sistema de apertura asistida para puertas sin tirador.
- ✓ Programa inteligente: A través de los usos y de la indicación del grado de satisfacción, el lavavajillas es capaz de proponer el ciclo óptimo de lavado y secado.
- ✓ varioSpeed+: lava y seca los platos hasta tres veces más rápido.

Clase de eficiencia energética: A
 Consumo de energía de 100 ciclos del programa Eco: 54 kWh
 Número máximo de cubiertos: 14
 Consumo de agua del programa eco en litros por ciclo: 9.5 l
 Duración del programa: 4:55 h
 Emisiones de ruido aéreo: 42 dB(A) re 1pW
 Clase de emisiones de ruido aéreo: B
 Diseño: Integrande
 Altura de la encimera extraíble: 0 mm
 Dimensiones del aparato: 815 x 598 x 550 mm
 Dimensiones de instalación necesarias (H x W x D): 815-875 x 600 x 550 mm
 Fondo con puerta abierta a 90 grados: 1150 mm
 Patas regulables: Si, a todo
 Ajuste máximo de las patas: 60 mm
 Zócalo regulable: Ambos horizontal y vertical
 Peso neto: 42.6 kg
 Peso bruto: 44.5 kg
 Potencia: 2400 W
 Intensidad corriente eléctrica: 10 A
 Tensión: 220-240 V
 Frecuencia: 50; 60 Hz
 Longitud del cable de alimentación eléctrica: 175.0 cm
 Tipo de enchufe: Schuko con conexión a tierra
 Longitud del manguito de entrada: 165 cm
 Longitud del manguito de salida: 190 cm
 Código EAN: 4242003963302
 Tipo de instalación: Integrande



SZ30BI01	Accesorio
SZ36BH00	Soporte para botellas
SZ38BI00	Guías integr. puertas mueble divididas
SZ72010	Accesorio lavavajillas ext. AquaStop
SZ73000	Accesorio
SZ73010	ACCESORIO LAVAVAJILLAS BISAGRA
SZ73035 :	
SZ73051EU :	
SZ73056	Accesorio
SZ73100	Accesorio lavavajillas cestillo 60 cm
SZ73300	Accesorio soporte copas lavavajillas
SZ73640	ACCESORIOS LALAVAJ

iQ700, Lavavajillas totalmente integrable, 60 cm SN87TX02CE

Diseño

- MultiDisplay digital con touchControl
- Sistema de apertura openAssist
- Iluminación interior azul: emotionLight®

Prestaciones

- Se conecta a tu móvil vía Home Connect
- Funciones adicionales vía Home Connect app: Rápido 45 °C, Función silence on demand
- Zona hidráulica glassZone: tus mejores copas tienen un lugar y un cuidado especial
- 3ª bandeja varioDrawer Pro
- Capacidad: 14 servicios
- Sistema de ahorro de energía de alta eficiencia
- Sistema de secado con zeolitas®
- autoOpen Dry
- 8 Programas: eco 50 °C, automático 45-65 °C, inteligente, intensivo 70 °C, Rápido 60 °C, brilliantShine 40 °C, silencio 50 °C, Favorito
- prelavado
- 4 funciones especiales: extra brillo, zona intensiva, higiene plus, varioSpeed+
- AquaSensor®: aquaSensor: programa automático
- Programa especial limpieza de la cuba 2.0
- Programación de inicio diferido hasta 24 horas
- Señal sonora de fin de programa
- Proyección luminosa timeLight
- Cesta superior rackMatic regulable en 3 alturas
- Sistema de deslizamiento avanzado en cesta superior
- Freno en cesta inferior evitando posibles descarrilamientos
- Cesta con varillas abatibles. Cesta superior/inferior: 6/6+2
- Motor iQdrive™
- aquaStop con garantía de por vida en caso de fuga de agua tanto dentro como fuera del aparato por fallo del sistema.
- Triple filtro autolimpiante.
- Cuba de acero inoxidable
- Bandeja dosificadora de detergentes combinados
- Accesorio para copas incluido
- Display TFT con textos e imágenes y touchControl en el interior

Etiquetado y otra información técnica

- Varillas abatibles
- Clase de eficiencia energética: A dentro del rango de A (más eficiente) a G (menos eficiente)
- Consumo de agua por ciclo: 9.5 litros
- Nivel de ruido: 42 dB
- Clase de emisiones de ruido aéreo: B
- Nivel de ruido (programa nocturno): 41 dB(A) re 1 pW

Medidas

- Dimensiones del aparato (alto x ancho x fondo): 81.5 x 59.8 x 55 cm

- Duración del programa⁴: 4:55 (h:min)

SIEMENS - Header 3

- "Todo en 1": detección automática de detergentes combinados

SIEMENS - Header 4

- SX en la cesta inferior
- 2DB
- 6+2
- Soporte para tazas

SIEMENS - Header 5

- negro
- Inglés
- Reloj en tiempo real
- Raw water valve: válvula estabilizadora de la dureza del agua.
- Embudo de reposición de la sal
- Protector vapores

* Información sobre los términos y condiciones de la garantía en la web.

¹ Dentro del rango de eficiencia energética desde A (más eficiente) hasta G (menos eficiente)

³ Consumo de agua en litros por ciclo (en programa ECO 50 °C)

² Consumo de energía en kWh por 100 ciclos (en programa ECO 50 °C)

⁴ Duración del programa ECO 50 °C

iQ700, Lavavajillas totalmente integrable, 60 cm
SN87TX02CE

dimensiones en mm

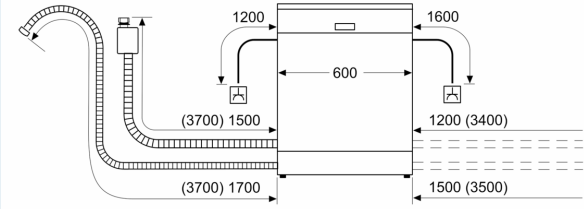

⏏ enchufe
() valores con juego de prolongación

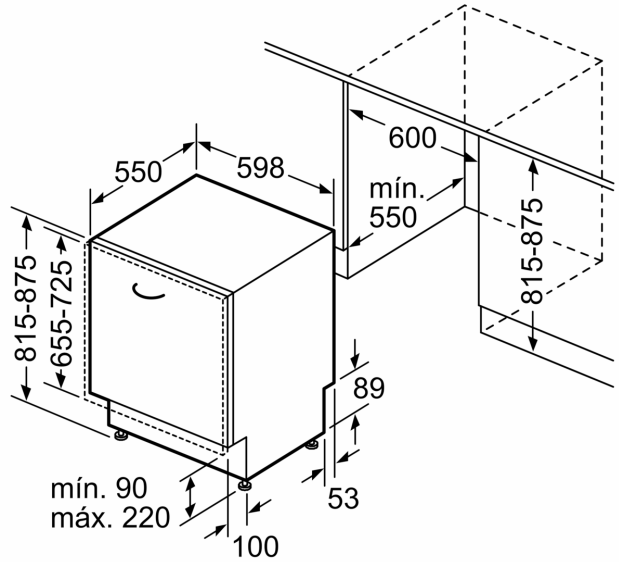

Dimensiones en mm