



Características gerais

- Sistema de limpeza DualClean: Auto limpeza pirolítica (3 níveis) + Teka Hydroclean® PRO automático
- Multifunções - 8 funções
- Pannel Touch Control com programação de início e fim de cozinhado
- Sistema de 1 guia telescópica Plus Extension, 5 alturas de cozinhado
- Aquecimento rápido
- Bloqueio de segurança para crianças
- Porta com 3 vidros
- Cavidade interior esmaltada
- Saída de vapores pela parte superior da porta
- Ventilação dinâmica
- Bandeja profunda esmaltada e grelha reforçada (com retenção de segurança)

Medidas exteriores

↑ 595 mm → 595 mm ↗ 537+22 mm

Desenho técnico

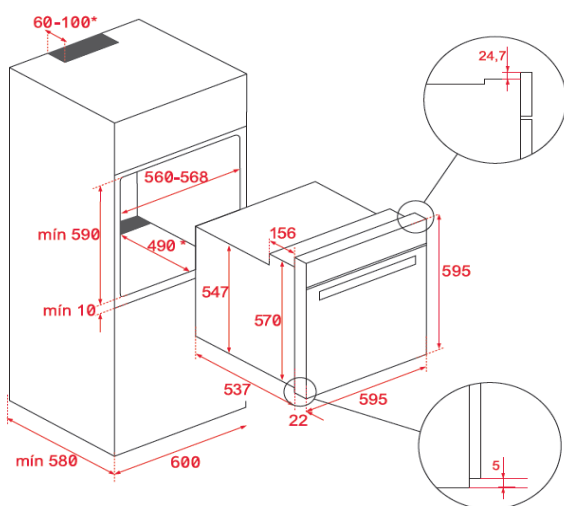

Cor

Código

EAN

- | Cor | Código | EAN |
|------|-----------|---------------|
| Inox | 111010085 | 8434778034141 |

Dados técnicos

- | | |
|-----------------------------------|--------------|
| • Capacidade bruta / líquida | 71/70 litros |
| • Classificação energética | A+ |
| • Potência máxima total | 2.615 W |
| • Resistência superior + inferior | 2.450 W |
| • Resistência turbo | - |
| • Motor turbo | 25 W |