

Serie 2, Lavavajillas totalmente integrable, 45 cm SPV2HKX02E



Accesorios opcionales

| | |
|----------|--------------------------------------|
| SGZ0BI02 | Perfiles laterales en acero 81,5 cm |
| SGZ1010 | Accesorio lavavajillas ext. AquaStop |
| SMZ5300 | Soporte para 4 copas |

Lavavajillas conectables con opción de reducción de ruido en cualquier momento vía app Home Connect, Silence on demand.

- **Función Extra Secado:** proporciona un secado extra para conseguir resultados perfectos.
- **Smart Start:** Optimiza el uso de energía de tu lavavajillas con la selección automática del horario de inicio.
- **Descarga de programas:** bájate otros programas que se adapten a tu día a día a través de la app Home Connect.
- **Asistente de Programas - El programa perfecto para cada ciclo**
- **InfoLight:** proyección de luz sobre el suelo indicando si el lavavajillas está o no en funcionamiento.

Datos técnicos

| | |
|---|--------------------------------------|
| Clase de eficiencia energética ¹ : | D |
| Consumo de energía por 100 ciclos programa ECO ² : | 67 kWh/100 ciclos |
| Nº máx. servicios: | 10 |
| Consumo de agua programa ECO por ciclo ³ : | 8.9 l |
| Duración del programa ⁴ : | 4:35 h |
| Nivel de ruido: | 46 dB(A) re 1pW |
| Clase de nivel de ruido: | C |
| Tipo de construcción: | Integrable |
| Altura de la encimera extraíble: | 0 mm |
| Dimensiones de instalación necesarias (H x W x D): | 815-875 x 450 x 550 mm |
| Fondo con puerta abierta a 90 grados: | 1150 mm |
| Patas regulables: | Sí - todas en la parte frontal |
| Ajuste máximo de las patas: | 60 mm |
| Zócalo regulable: | Ambos, horizontal y vertical |
| Peso neto: | 27.3 kg |
| Peso bruto: | 28.9 kg |
| Potencia: | 2400 W |
| Intensidad corriente eléctrica: | 10 A |
| Tensión: | 220-240 V |
| Frecuencia: | 50; 60 Hz |
| Máximo nivel de dureza del agua: | 50°DH |
| Longitud del cable de alimentación eléctrica: | 175 cm |
| Tipo de enchufe: | Schuko a tierra |
| Longitud del manguito de entrada: | 165 cm |
| Longitud del manguito de salida: | 205 cm |
| Código EAN: | 4242005553709 |
| Tipo de instalación: | Integrable |



¹ Dentro del rango de clases de eficiencia energética de A a G.
² Consumo de energía en kWh por 100 ciclos (en el programa Eco 50 °C)
³ en el programa Eco 50 °C
⁴ Duración del programa Eco 50 °C

Serie 2, Lavavajillas totalmente integrable, 45 cm SPV2HKX02E

Lavavajillas conectables con opción de reducción de ruido en cualquier momento vía app Home Connect, Silence on demand.

⁴ Duración del programa ECO 50 °C

* Información sobre los términos y condiciones de la garantía en la web.

Eficiencia energética y consumos

- Clase de eficiencia energética¹: D
- Consumo de energía² / agua³: 67 kWh / 8.9 litros
- Capacidad: 10 servicios
- Duración del programa⁴: 4:35 (h:min)
- Nivel de ruido: 46 dB(A) re 1 pW
- Clase de eficiencia sonora: C

Programas y funciones

- 5 programas de lavado: Eco 50 °C, Automático 45-65 °C, Intensivo 70 °C, 1 hora 65 °C y Programa Prelavado: configurado en la tecla "Favorito"
- Programa Prelavado: configurado en la tecla "Favorito"
- 3 funciones especiales: Inicio remoto, Extra Secado, SpeedPerfect+
- Programa especial: limpieza de la cuba
- Funciones adicionales vía Home Connect app: Higiene Plus, Silence on demand

Prestaciones

- Home Connect: controla tu electrodoméstico desde cualquier lugar a través de la app
- InfoLight: proyección de luz en el suelo para saber que está en funcionamiento
- AquaSensor: programa automático
- Bandeja dosificadora de detergentes combinados
- Motor EcoSilence, mínimo ruido y mejor eficiencia
- Señal acústica de fin de programa
- Inicio diferido: 3/6/9 horas
- Cuba interior del lavavajillas de acero inoxidable. 10 años de garantía en la cuba

Equipamiento

- Cestillo para cubiertos
- Cesta superior regulable en altura
- Soporte para grandes cubiertos en la cesta superior

Información adicional

- AquaStop: sistema de protección antifugas. Garantía de por vida
- GlassProtect: máximo cuidado de tu vajilla más delicada
- Embudo de reposición de la sal

Información técnica

- Dimensiones del aparato (alto x ancho x fondo): 81.5 x 44.8 x 55 cm

¹ Dentro del rango de eficiencia energética desde A (más eficiente) hasta G (menos eficiente)

² Consumo de energía en kWh por 100 ciclos (en programa ECO 50 °C)

³ Consumo de agua en litros por ciclo (en programa ECO 50 °C)

**Serie 2, Lavavajillas totalmente integrable, 45 cm
SPV2HKX02E**

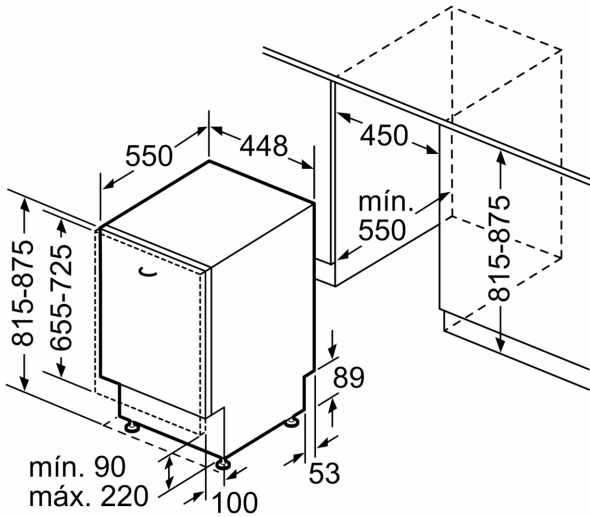

Dimensiones en mm

dimensiones en mm

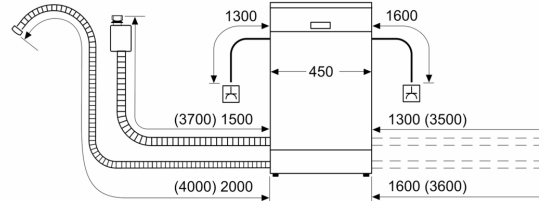

⏏ enchufe
() valores con juego de prolongación