

MANUALE D'USO

MONTALATTE

IT

USER MANUAL

MILK FROTHER

EN

MANUEL DE L'UTILISATEUR

CHOCOLATIÈRE

FR

GEBRAUCHSANLEITUNG

MILCHAUFSCÄUMER

DE

GEBRUIKSAANWIJZING

MELKOPSCHUIMER

NL

MANUAL DE USO

ESPUMADOR DE LECHE

ES

MANUAL DE USO

ESPUMADOR DE LEITE

PT

BRUKSANVISNING

MJÖLKSKUMMARE

SV

РУКОВОДСТВО ПО ЭКСПЛУАТАЦИИ

ВСПЕНИВАТЕЛЬ МОЛОКА

RU

BRUGSANVISNING

MÆLKESKUMMER

DA

INSTRUKCJA OBSŁUGI

SPIENIACZ DO MLEKA

PL

KÄYTTÖOHJE

MAIDONVAAHDOTIN

FI

BRUKSANVISNING

MELKESKUMMER

NO

كتيب الاستخدام

صانع رغوة الحليب

AR

 smeg

Consigliamo di leggere attentamente questo manuale, che riporta tutte le indicazioni per mantenere inalterate le qualità estetiche e funzionali dell'apparecchio acquistato.
Per ulteriori informazioni sul prodotto: www.smeg.com

We advise you to read this manual carefully, as it contains all the instructions for managing the appliance's aesthetic and functional qualities.

For further information on the product: www.smeg.com

Nous conseillons de lire attentivement ce manuel, qui comprend toutes les indications pour maintenir inaltérées les

qualités esthétiques et fonctionnelles de l'appareil acheté.

Pour obtenir des informations supplémentaires sur le produit : www.smeg.com

Wir empfehlen, diese Bedienungsanleitung, die sämtliche Anweisungen enthält, um das Aussehen und die Funktionsfähigkeit des Geräts zu erhalten, sorgfältig zu lesen.

Für weitere Informationen über das Produkt wird auf www.smeg.com verwiesen

We adviseren om deze handleiding aandachtig door te lezen. Ze bevat aanwijzingen die nodig zijn om de esthetische en functionele eigenschappen van het gekochte apparaat intact te houden.

Bezoek voor meer informatie over het product: www.smeg.com

Aconsejamos leer atentamente este manual que contienen todas las indicaciones para mantener inalterada la calidad estética y funcional del aparato adquirido.

Más información sobre el producto en: www.smeg.com

Aconselhamos que leia atentamente este manual, que refere todas as indicações para manter inalteradas as qualidades estéticas e funcionais do aparelho comprado.

Para mais informações sobre o produto: www.smeg.com

Vi rekommenderar att ni noga läser denna handbok som anger alla de nödvändiga anvisningarna för att bibehålla den inköpta apparatens utseende och funktioner.

För mer information om produkten: www.smeg.com

Мы рекомендуем вам внимательно прочитать данное руководство, в котором приводятся все указания, необходимые для поддержания неизменными эстетических и функциональных свойств приобретенного прибора.

Дополнительную информацию об изделии можно получить на сайте: www.smeg.com

Vi anbefaler, at du nøje læser denne vejledning, som indeholder alle anvisninger til at holde det købte apparat i perfekt funktionsmæssig og æstetisk stand.

For yderligere informationer om produktet: www.smeg.com

Zalecamy uważnie przeczytanie niniejszej instrukcji, która zawiera wszystkie wskazówki dla utrzymania jakości estetyki i funkcjonalności zakupionego urządzenia.

Dalsze informacje dotyczące produktu znajdują się na stronie: www.smeg.com

Lue tämä käyttöopas huolellisesti. Ohjeita noudattamalla taataan laitteen oikeaoppinen ylläpito ja sen ominaisuuksien säilyvyys.

Tuotteeseen liittyvät lisätiedot löytyvät osoitteesta www.smeg.com

Vi anbefaler at du leser denne brukerveiledningen grundig, da den inneholder alle indikasjoner for å bevare de estetiske og funksjonelle kvalitetene til produktet du har kjønt.

For ytterligere informasjon om produktet: www.smeg.com

ننصح بقرءة هذا الكتيب بعناية حيث يضم جميع التعليمات التي تضمن الحفاظ على الخصائص الجمالية والوظيفية للمنتج الذي قمت بشرائه.
لمزيد من المعلومات عن المنتج برجاء زيارة www.smeg.com

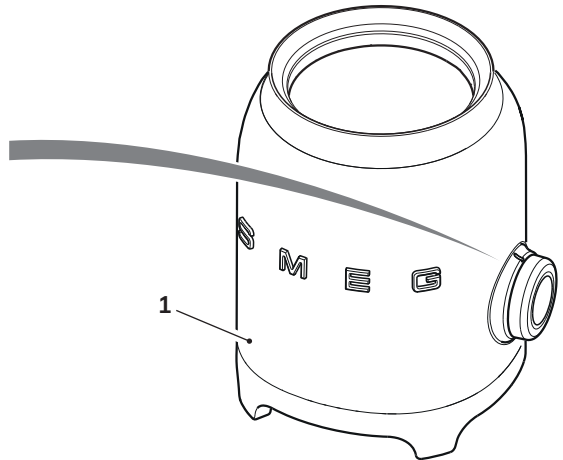
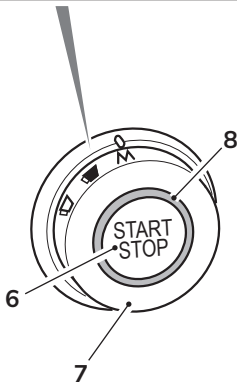
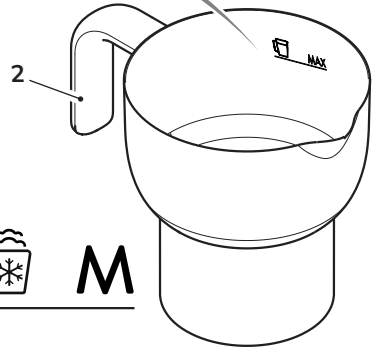
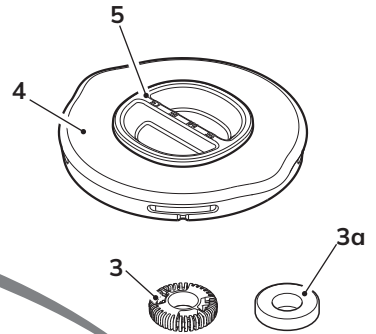
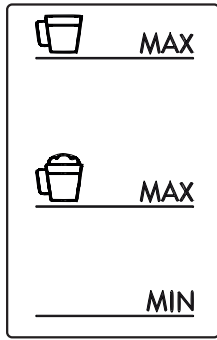

220-240V~ 50/60Hz
500 W

Fig. "1"
Abb.

Il costruttore si riserva di apportare senza preavviso tutte le modifiche che riterrà utili al miglioramento dei propri prodotti. Le illustrazioni e le descrizioni contenute in questo manuale non sono quindi impegnative ed hanno solo valore indicativo.

The manufacturer reserves the right to make any changes deemed useful for the improvement of its products without prior notice. The illustrations and descriptions contained in this manual are therefore not binding and are merely indicative.

Le fabricant se réserve la faculté d'apporter, sans préavis, toutes les modifications qu'il jugera utiles pour l'amélioration de ses produits. Les illustrations et les descriptions figurant dans ce manuel ne sont pas contraignantes et n'ont qu'une valeur indicative.

Der Hersteller behält sich vor, ohne vorherige Benachrichtigung alle Änderungen vorzunehmen, die er zur Verbesserung seiner Produkte für nützlich erachtet. Die in diesem Handbuch enthaltenen Illustrationen und Beschreibungen sind daher unverbindlich und dienen nur zur Veranschaulichung.

De fabrikant behoudt zich het recht voor zonder waarschuwing alle wijzigingen aan te brengen die hij nodig acht om zijn producten te verbeteren. De afbeeldingen en de beschrijvingen die aanwezig zijn in deze handleiding zijn niet bindend, en hebben enkel een aanduidende waarde.

El fabricante se reserva el derecho a aportar sin aviso previo todas las modificaciones que considere útiles para la mejora de sus propios productos. Las ilustraciones y las descripciones contenidas en este manual no comprometen, por tanto, al fabricante y tienen un valor meramente indicativo.

O fabricante reserva-se o direito de efetuar, sem aviso prévio, qualquer modificação que vise o melhoramento dos respetivos produtos. As ilustrações e descrições contidas neste manual, não são, por isso, vinculativas e possuem apenas valor indicativo.

Tillverkaren förbehåller sig rätten att genomföra alla de ändringar som anses nödvändiga för att förbättra de egna produkterna utan att meddela detta i förväg. De illustrationer och beskrivningar som finns i denna bruksanvisning är vägledande och därmed inte bindande.

Производитель оставляет за собой право вносить без предупреждения все изменения, которые посчитает полезными для улучшения собственной продукции. Рисунки и описания, содержащиеся в данном Руководстве по эксплуатации, не имеют обязательств и имеют ознакомительный характер.

Producenten forbeholder sig retten til at foretage eventuelle ændringer, der anses for at være en forbedring af det oprindelige produkt, uden forudgående varsel. Illustrationer og beskrivelser i denne betjeningsvejledning er derfor ikke bindende og kun vejledende.

Producent zastrzega sobie prawo do nanoszenia, bez uprzedniego powiadomienia, wszelkich zmian, które uzna za przydatne w celu ulepszenia swoich produktów. Rysunki i opisy zawarte w niniejszej instrukcji nie są zobowiązujące i mają charakter poglądowy.

Valmistaja pidättää itsellään oikeuden tehdä ohjeisiin mielestään tarpeellisia muutoksia ilman ennakoilmoitusta. Tässä oppaassa olevat kuvat ja piirroukset eivät näin ollen ole sitovia, vaan ne annetaan vain viitteellisessä mielessä.

Produsenten forbeholder seg rett til endringer på sine produkter grunnet tekniske fremskritt, uten forutgående varsel. Illustrasjonene og beskrivelsene i denne bruksanvisningen er derfor ikke bindende og skal kun betraktes som retningsgivende.

”تحفظ جهة التصنيع لنفسها بالحق في القيام بجميع التعديلات التي تراها مناسبة لتحسين منتجاتها دون إنذار مسبق، ولذلك، لا تعتبر الرسوم التوضيحية والأوصاف الواردة في هذا الدليل ملزمة وإنما ذات قيمة إرشادية فقط”

Estimado Cliente:

Le agradecemos por haber comprado el Espumador de Leche de la Línea Smeg.

Eligiendo nuestro producto, Ud. Ha optado por soluciones en las que la búsqueda de la estética y el diseño técnico innovador ofrecen objetos únicos que se convierten en elementos decorativos.

Un electrodoméstico Smeg se combina siempre a la perfección con otros productos de la gama y puede convertirse en un objeto de diseño para la cocina.

Deseándole que pueda aprovechar plenamente las funciones de su electrodoméstico,
reciba nuestros más cordiales saludos.

SMEG S.p.A.

ES

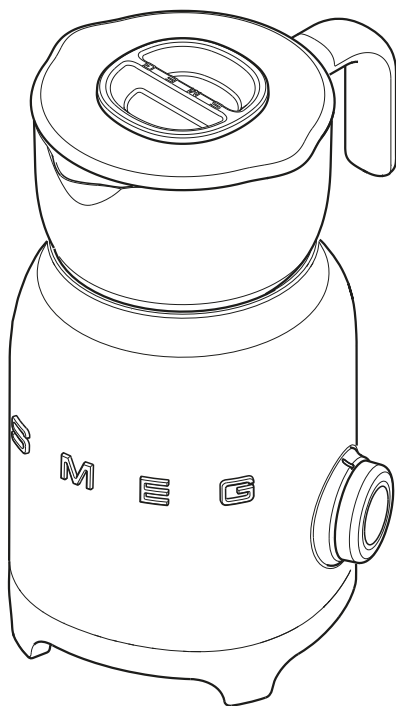

Modelo MFF11
Espumador de leche



Advertencias

SEGURIDAD

Advertencias fundamentales sobre la seguridad.

Dado que el aparato funciona con corriente eléctrica, es necesario cumplir con las siguientes advertencia de seguridad:

- No tocar el enchufe con las manos mojadas.
- Asegurarse que la toma de corriente empleada siempre esté accesible para poder desconectar el enchufe cuando sea necesario.
- No tirar nunca del cable porque podría dañarse.
- En caso de averías del aparato, no intentar repararlas.
Apagar el aparato, desconectar el enchufe de la toma y contactar la Asistencia Técnica.
- En caso de daños en el enchufe o en el cable de alimentación, solicitar exclusivamente a la Asistencia Técnica que realice el cambio para evitar cualquier riesgo.
- No sumergir el aparato en el agua.
- Cuidado: antes de lavarlo desconectar el enchufe.
- No dejar colgando el cable de alimentación del borde de la mesa o de otra superficie, ni dejar que toque superficies calientes.
- Conservar el material de embalaje (bolsas de plástico, poliestireno expandido) fuera del alcance de los niños.
- No permitir el uso del aparato a personas (incluso niños) con reducidas capacidades psíquicas físicas y sensoriales o con experiencia y conocimiento insuficientes, a menos que no sean atentamente vigilados e instruidos por una persona

responsable de su integridad. Vigilar a los niños, asegurándose que no jueguen con el aparato.

- No colocar el aparato arriba o cerca de hornallas eléctricos o a gas o de un horno caliente.
- Controlar que dentro del aparato no haya objetos extraños.
- No llenar en exceso la jarra sino que tomar como referencia siempre las indicaciones de nivel grabadas dentro de la misma. Superar el límite marcado puede ser peligroso si la leche espumada salpica fuera del contenedor.
- Durante el funcionamiento la jarra se calienta. No tocar las superficies calientes, sujetar la jarra siempre de su aza.
- Las personas con marcapasos u otros dispositivos similares deben asegurarse que el funcionamiento de sus aparatos no se vea afectado por el campo inductivo, cuya gama de frecuencia se encuentra comprendida entre 20 y 50 Hz.
- El disco espumador puede convertirse en una fuente de asfixia. Mantenerlo alejado del alcance de los niños.

Conexión del aparato

Asegurarse que la corriente y la frecuencia de la red eléctrica sean las mismas que las indicadas en la placa de datos al fondo del aparato.

Conectar el aparato solamente con una toma de corriente perfectamente instalada con una capacidad mínima de 10 A y con una conexión a tierra eficiente.

En caso de incompatibilidad entre la toma y el enchufe del aparato, contactar el servicio de



asistencia técnica para reemplazarla.

Solo para mercados europeos:

- El uso de este aparato está permitido a los niños a partir de los 8 años si son vigilados o instruidos con respecto al uso del aparato en condiciones de seguridad y si comprenden los riesgos relacionados.
- La limpieza y el mantenimiento pueden ser realizados por niños a partir de los 8 años, siempre que sean vigilados.
- Mantener el aparato y su cable fuera del alcance de los niños con edades inferiores a los 8 años.
- Los niños no deben jugar con el aparato.
- Desconectar el aparato de la toma de corriente antes de realizar las operaciones de montaje, desmontaje y limpieza.

Uso conforme con el destino previsto

Este aparato se ha diseñado para calentar y espumar la leche y para preparar chocolate caliente. No utilizar el producto para fines diferentes de aquellos previstos.

Este aparato se ha destinado solo para un uso doméstico.

Información sobre el consumo de energía en modo apagado/stand-by

Los datos técnicos sobre el consumo en modo apagado/stand-by del aparato se pueden encontrar en la página web www.smeg.com, en la página dedicada al producto en cuestión.

Responsabilidad del fabricante

El fabricante declina cualquier responsabilidad por daños sufridos por personas y cosas causados por:

- Uso del aparato diferente de aquel previsto;

- No lectura del manual de uso;
- El forzamiento de una o más partes del aparato;
- Uso de repuestos no originales;
- Incumplimiento de las advertencias de seguridad.



Conservar estas instrucciones adecuadamente. Si el aparato se cede a otras personas, entregarles también estas instrucciones de uso.

ELIMINACIÓN

Los aparatos eléctricos no deben eliminarse junto con los residuos domésticos.



Los aparatos que llevan el símbolo  están sujetos a la Directiva Europea 2012/19/UE. Todos los aparatos eléctricos y electrónicos fuera de uso deben eliminarse por separado de los residuos domésticos, entregándolos a los centros previstos por el Estado. Eliminando correctamente el aparato se evitarán daños al medioambiente y riesgos para la salud de las personas. Más información sobre la eliminación del aparato puede solicitarse al Municipio, a la Oficina encargada del desguace o a la tienda donde compró el aparato.



Descripción / Montaje

DESCRIPCIÓN DEL APARATO

(Fig.1)

- 1 Base motor
- 2 Jarra
- 3 Batidor dentado (para espumar la leche o el chocolate)
- 3a Batidor liso (para función leche caliente)
- 4 Tapa
- 5 Medidor
- 6 Botón START/STOP
- 7 Pomo selección programas
- 8 Led

PLACA DE IDENTIFICACIÓN

La placa de identificación contiene los datos técnicos, el número de serie y el marcado. La placa de identificación nunca debe quitarse.

ANTES DEL PRIMER USO

(Fig.1)

- Desembalar con cuidado el aparato y quitar todo el material de embalaje y las etiquetas adhesivas.
- Limpiar el sensor magnético (1) con un paño húmedo.
Lavar todos los componentes y secar con cuidado (véase pár. "Limpieza y Mantenimiento").



Antes del uso comprobar que todos los componentes estén íntegros.

MONTAJE DE LOS COMPONENTES (Fig. 1)

- Colocar la jarra (2) en la base motor (1).
- Situar el batidor (3) dentro de la jarra (2) insertándola en el perno específico.
- Colocar la tapa (4) sobre la jarra (2) y presionar hacia abajo.

DESCRIPCIÓN DE LOS MANDOS

(Fig. 1)

Pomo selección programas (7)

El aparato posee 6 programas prefijados y una función manual, los mismos se pueden elegir con el pomo (7).

Icono pomo	Programa
	Chocolate caliente
	Leche caliente
	Leche caliente con espuma liviana
	Leche caliente con espuma densa
	Leche fría con espuma liviana
	Leche fría con espuma densa
M	Manual

Indicaciones del nivel de líquido

Símbolo	Descripción
	Nivel máximo de llenado para la función calentar y preparación chocolate (incluida la cantidad de chocolate).
	Nivel máximo de llenado de leche a espumar.
	Nivel mínimo.



USO (Fig. 1)



Consejos de uso

El resultado de la función espumado leche puede verse influenciado por los ingredientes empleados.

Para obtener un buen resultado se aconseja emplear leche entera, quitándola de la nevera inmediatamente antes de verterla en la jarra (2).



Después de un primer ciclo de calentamiento esperar que el aparato se enfríe antes de comenzar el segundo.



No utilizar el aparato sin líquidos. Poner en marcha el aparato sin líquido podría dañar la jarra. Llenar siempre hasta el nivel MIN y no superar el nivel MAX, ambos indicados dentro de la jarra.



Si el led del pomo parpadea y se repiten dos veces tres señales acústicas, significa que el aparato está en error.

El estado de error se indica cuando la jarra o el batidor no están colocados, se quita la jarra durante la preparación o se pone en marcha el ciclo con la jarra vacía.

En los primeros dos casos, el ciclo no inicia, mientras que en los últimos dos ciclos arranca pero se interrumpe pasados unos pocos segundos.

- Insertar el enchufe en la toma.
- El led (8) parpadea, después de aprox. 120 segundos de inactividad si está en posición stand-by y el led se apaga.

Calentar o espumar la leche

- Quitar la tapa (4) y verter en la jarra (2) la leche fría teniendo en cuenta las indicaciones de nivel grabadas en el interior de la jarra.
- Volver a colocar la tapa (4).
- Elegir el programa deseado girando el pomo (7) en correspondencia con la muesca roja situada en la abrazadera del pomo.



De la fase stand-by el aparato se posiciona en fase de trabajo.

- Pulsar el botón START/STOP (6) para poner en marcha el ciclo, el led (8) queda iluminado fijo.
- Una señal acústica y el apagado del led (8) indican que el ciclo ha finalizado.
- Se puede detener el ciclo antes del tiempo fijado, pulsando el botón START/STOP (6).
- Quitar la tapa (4) sujetándola de las aletas laterales.
- Quitar la jarra (2) y depositar la leche espumada ayudándose con una cuchara.



El posible agregado de azúcar o jarabes dulcificantes (ejemplo miel, zumo de agave o de arce, etc.) se aconseja al final del ciclo.

Preparación del chocolate

- Quitar la tapa (4) y verter en la jarra (2) los ingredientes para preparar el chocolate teniendo en cuenta las indicaciones de nivel grabadas en el interior de la jarra y las sugerencias de la receta Smeg.
- Elegir el programa y proceder como se indica con respecto a la leche.



Durante la fase de elaboración es posible quitar el medidor (5) para introducir ingredientes en polvo.



Limpeza y mantenimiento

Se aconseja realizar el agregado lentamente y en pequeñas cantidades algunos instantes después de comenzar el ciclo para que la leche se caliente. El agregado demasiado veloz o de grandes cantidades podría detener la rotación del batidor o que se saliese de su asiento.

Función manual

- Quitar la tapa (4) y verter en la jarra (2) la leche teniendo en cuenta las indicaciones de nivel grabadas en el interior de la jarra.
- Volver a colocar la tapa (4).

Se puede elegir un ciclo en caliente o bien un ciclo en frío.

Manual Caliente:

- Para iniciar el Programa Manual (M), con la función calentar, presionar el botón START/STOP, el led (8) se ilumina fijo; la velocidad del batidor y la temperatura aumentan en relación con la duración del ciclo. El usuario puede interrumpir el ciclo pulsando el botón START/STOP apenas considere que la preparación está lista.

Manual Frío:

- Manteniendo pulsado el botón START/STOP durante 3 segundos, el batidor se pone en marcha para espumar la leche sin calentarla y el led (8) parpadea durante todo el ciclo. El usuario puede interrumpir el ciclo pulsando el botón START/STOP apenas considere que la preparación está lista.



- En ambos casos, pasado un determinado tiempo, el funcionamiento manual se interrumpirá automáticamente para

mantener la seguridad y proteger el funcionamiento del producto.

- Una señal acústica y el apagado del led (8) indican que el ciclo ha finalizado.
- Luego seguir según se describe respecto a la leche.



Durante la fase de trabajo es posible quitar el medidor (5) para introducir ingredientes en polvo (por ejemplo: café soluble, capuchino soluble, té soluble, etc.).

LIMPIEZA Y MANTENIMIENTO **(Fig. 1)**



Antes de realizar la operación de limpieza, desconectar SIEMPRE el enchufe de la toma de corriente y dejar enfriar el aparato. Nunca sumergir la base motor (1) en agua u otros líquidos.

El manual de instrucciones contiene las instrucciones apropiadas y los consejos para la limpieza, el mantenimiento y las operaciones recomendadas al cliente por el fabricante. Cualquier otra intervención debe realizarla un representante de un servicio autorizado.

- Quitar el batidor (3).
- Colocar la jarra (2) en la base motor.
- El batidor (3), la tapa (4), el medidor (5) y la jarra (2) pueden lavarse en lavavajillas.
- La base motor (1) puede limpiarse antes con un paño húmedo y luego con uno seco. Evitar el uso de detergentes o materiales abrasivos.



CHOCOLATE CALIENTE

Cantidad para dos tazas

Ingredientes

- Leche entera 250 ml
- Chocolate Amargo en escamas 90 gr

Procedimiento

- Verter la leche en la jarra.
- Agregar el chocolate en escamas.
- Cerrar la tapa.
- Seleccionar el programa caliente ().
- Pulsar el botón START/STOP y esperar que termine el programa.

CAPUCHINO

Cantidad para dos tazas

Ingredientes

- Leche entera 200 ml
- Café 80 ml
- o bien café cargado 40 ml

Procedimiento

- Preparar el café con una máquina de café y luego verterlo en una taza.
- Verter la leche en la jarra del espumador.
- Cerrar la tapa.
- Elegir el programa leche caliente con espuma densa ().
- Pulsar el botón START/STOP y esperar que termine el programa.
- Agregar la espuma de leche al café.
- Agregar una cucharadita de azúcar o de jarabe endulzante.



EXPRESO CORTADO HELADO

Cantidad para dos tazas

Ingredientes

- Leche entera 200 ml
- Café 80 ml
- Cubitos de hielo 4

Procedimiento

- Introducir los cubitos de hielo en 2 vasos.
- Preparar el café con una máquina de café y luego verterlo sobre el hielo en los vasos.
- Agregar una cucharadita de azúcar o de jarabe endulzante.
- Verter la leche en la jarra del espumador.
- Cerrar la tapa.
- Elegir el programa leche fría con espuma densa o con espuma liviana, dependiendo del tipo de espuma deseado ( / ).
- Pulsar el botón START/STOP y esperar que termine el programa.
- Verter la espuma de leche en los vasos de café con hielo.

Qué hacer si.....

Qué hacer si.....

Problema	Posibles causas	Solución
El aparato no funciona.	Enchufe no conectado.	Conectar el enchufe.
El aparato se detiene durante el funcionamiento.	La jarra está vacía.	Llenar la jarra.
	La Jarra se ha quitado durante la preparación.	Volver a colocar la jarra en su asiento.
	Ingredientes demasiado densos o demasiado grandes como escamas de chocolate de gran tamaño.	Usar ingredientes más finos.
El ciclo no comienza.	No está la jarra.	Colocar la jarra en su asiento.
	No está el batidor.	Controlar que el batidor esté presente y situarlo correctamente.
La leche no se espuma.	La leche no está fría.	Usar leche fría.
	La jarra contiene residuos de agua o está sucia.	Asegurarse que la jarra esté seca y limpia.
	El batidor empleado no es correcto.	Montar el batidor dentado.
	Uso de leche ya espumada o calentada.	No utilizar leche ya espumada o calentada.
Los ingredientes no se disuelven.	Uso de leche con escaso contenido de grasas.	Utilizar la leche adecuada.
	Ingredientes demasiado espesos o introducidos en cantidad excesiva.	Moler los ingredientes antes de introducirlos o controlar las sugerencias para la preparación.



Si el problema no se resuelve o en caso de otro tipo de averías, contactar con el servicio de asistencia de la zona.