

MID60SI I 0.2



CARACTERÍSTICAS

Modelo	MID60SI I 0.2	
Código EAN	6939962632018	
Capacidad	Cubiertos	12
Consumo de Energía	kWh/100 ciclos	90
Consumo de agua	L/ciclo	11
Eficiencia Energética		E
Nivel sonoro	dB	49
Potencia máxima	W	1760 – 2100
Tensión alimentación	V/Hz	220-240/50
Programación diferida	h	3/6/9/12
Media carga		Sí
Tipo de control		Control electrónico
Numero de programas		4
Programas		HygieneCare+, Eco, 90 min, Rápido
Dimensiones y Peso - Neto	Ancho/Alto/fondo	598 / 815 / 550 mm - 40,80 Kilos
Dimensiones y Peso – Bruto (embalaje)	Ancho/Alto/fondo	645 / 890 / 645 mm - 46,30 Kilos

NOTAS:

- (1) Los datos y especificaciones presentes en esta ficha pueden variar sin previo aviso.
- (2) Las imágenes de esta ficha son de carácter orientativo, pudiendo ser diferentes a la máquina final.

MID60SI I 0.2

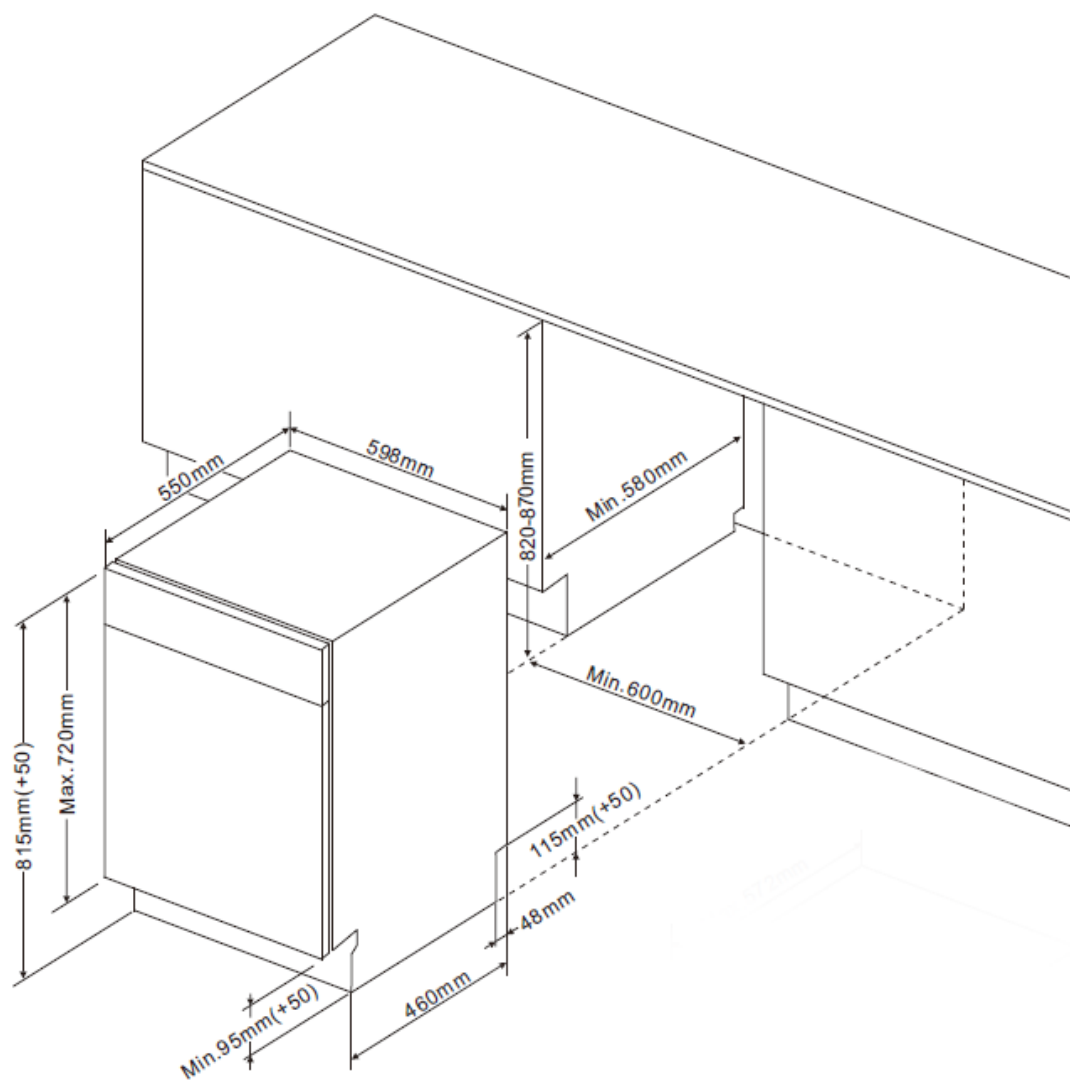

ESPECIFICACIONES

Modelo	MID60SI I 0.2	
Alto sin tapa	mm	815
Fondo con puerta cerrada (D1)	mm	550
Fondo con puerta abierta (D2)	mm	1150
Ancho (W)	mm	598
Peso de la puerta decorativa	Kg	Min 5, Máx 7
Altura de la puerta decorativa	mm	Min 665. Máx 720

NOTAS:

- (1) Los datos y especificaciones presentes en esta ficha pueden variar sin previo aviso.
- (2) Las imágenes de esta ficha son de carácter orientativo, pudiendo ser diferentes a la máquina final.